

## Le chapitre 2: Déplacer a Battu Systèmes

Il y a trois catégories d'a battu système et nous considérerons chacun dans tour. Ce sont des systèmes promenade - battus, le branchement d'énergie a battu systèmes et gravité énergie libre qui bat systèmes. Ici nous regarderons systèmes où une pulsation électrique est utilisée pour causer l'appareil pour opérer en créant un champ aimanté temporaire causés par courant électrique qui coule à travers une bobine ou "électro-aimant" comme il est souvent appelé. Beaucoup de ces systèmes est plutôt subtil dans le chemin qu'ils opèrent. Un exemple très célèbre de ceci est:

**L'Adams Moteur.** Le Robert Adams tardif, un ingénieur électrique de Nouvelle Zélande a conçu et a construit des plusieurs variétés de moteur électrique qui utilise des aimants permanents sur le rotor et a battu électro-aimant sur le cadre du moteur (a appelé le " stator " parce qu'il ne déplace pas). Il a trouvé que si ils avaient été configurés correctement, alors la production de ses moteurs a dépassé leur pouvoir de l'entrée par une grande marge (800%).



Le diagramme de son moteur projeté de montrer le principe du fonctionnement de base est montré ici:

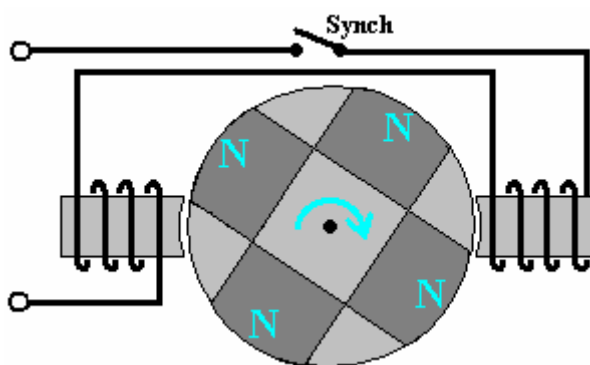

Si un moteur est construit comme ceci, alors il travaillera le plus certainement mais il n'atteindra jamais 100% efficacité a laissé dépasser la 100% marque seul. C'est avec une configuration spécifique qui est rendue public presque jamais seulement que les hauts chiffres de la performance peuvent être accomplis. Pendant que Robert a montré plusieurs configurations différentes pour éviter confusion je décrirai et expliquer juste d'eux. Je suis endetté à plusieurs des amis de Robert et collègues pour les renseignements suivants et je devrais aimer exprimer mon grâce à ils pour leur aide et supporte dans vous apporter ces renseignements.

D'abord et surtout, la haute performance peut être accomplie avec l'usage intelligent de bobines de la collection du pouvoir seulement. Ces bobines ont besoin d'être placé correctement et leur collection du pouvoir a restreint à seulement un très court arc d'opération en les connectant à, et les déconnecter de, le circuit de la production à seulement le bon instant afin que l'EMF arrière a produit quand les arrêts de l'attraction courants, réellement contribue à la promenade du rotor, en l'allant vite sur lui est chemin et élever l'efficacité totale du moteur/générateur dans son ensemble.

Ensuite, la forme des aimants utilisée est important comme la longueur à proportion de la largeur de l'aimant change le modèle de lui est des champs aimantés. Dans opposition directe au diagramme montrée au-dessus, les aimants ont besoin d'être plus long que leur largeur beaucoup (ou dans le cas d'aimants cylindriques, beaucoup de plus long que leur diamètre).

Plus loin, beaucoup d'expérimentation a montré que la dimension et forme des électro-aimant et bobines de production ont une influence majeure sur la performance. La région en colère d'un groupe du coeur des bobines de production devrait être quatre fois cela de la région en colère d'un groupe des aimants permanents dans le rotor. Le revers est vrai pour les coeurs des bobines de la promenade comme leurs coeurs devrait avoir une région en colère d'un groupe de seulement un quart de l'aimant du rotor région croix - d'un groupe.

Un autre point qui n'est jamais mentionné presque est le fait que les grands gains du circuit ne seront pas accomplis à moins que le voltage de la promenade soit haut. Le minimum devrait être 48 volts mais le plus haut le voltage, le plus grand le gain d'énergie, donc voltages dans les 120 volts (a rectifié le voltage des principaux Américain) à 230 volts (a rectifié le voltage des principaux ailleurs) devrait être considéré. Les aimants Neodymium ne sont pas recommandés pour les voltages de la promenade sous 120 volts.

C'est un des circuits de l'épreuve de Robert:

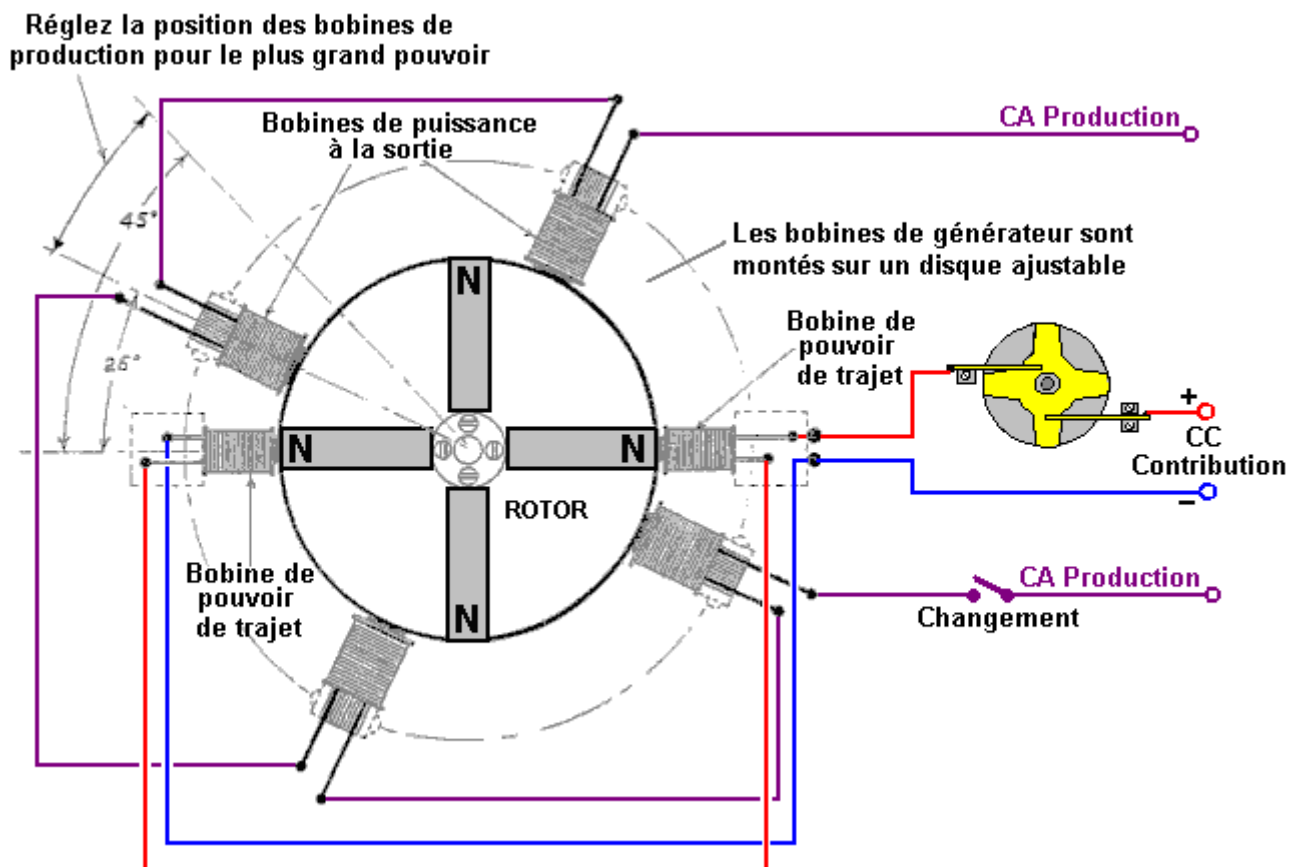

L'avis que les coeurs des " bobines de production du générateur " sont plus larges que les coeurs des bobines de la promenade beaucoup. Aussi observez les proportions des aimants où la longueur est plus grande que la largeur ou diamètre beaucoup. Les quatre windings du générateur sont montés sur un disque seul qui leur permet d'être déplacé à travers un angle pour trouver la place du fonctionnement optimum avant qu'être enfermés dans place et les deux bobines de la promenade soit monté séparément et a tenu clair du disque. Remarquez aussi que les bobines de production du pouvoir sont comparées à leur longueur beaucoup plus largement que les bobines de la promenade sont. C'est un trait pratique qui est expliqué dans plus grand détail plus tard.

L'entrée DC est montrée passer à travers le contactor fait sur commande de Robert changez qui est monté sur l'arbre du moteur/générateur directement. C'est un changement mécanique qui permet un réglable Sur / Fermé proportion qui est connu comme la " Proportion " Marque/Espace ou, si le " Sur " période est d'intérêt particulier, le " Cycle " du Devoir. Robert Adams indique que quand le moteur court et a

été ajusté à lui est performance optimum, alors la proportion Marque/Espace devrait être ajustée pour minimiser le Sur période et idéalement le descend jusqu'à approximativement 25% afin que pour trois quarts du temps, le pouvoir de l'entrée est éteint réellement. Il y a des plusieurs façons de qui accomplissent cet aiguillage en portant encore un tour très tranchant et éteint du pouvoir.

Robert a considéré aiguillage mécanique du courant de la promenade pour être une très bonne option bien qu'il n'ait pas été opposé à utiliser le contact pour propulser un transistor faire l'aiguillage réel et ainsi réduire le courant à travers les contacts mécaniques par un facteur majeur. Ses raisons pour sa préférence pour aiguillage de la mécanique sont qu'il donne l'aiguillage très brusquement, besoins aucun pouvoir électrique le faire opérer et il permet à courant de couler dans les deux directions. Le courant courant dans deux directions est important parce que Robert a produit des plusieurs façons de qui obtiennent que le moteur renvoie le courant dans la pile impérieuse, en lui permettant de conduire le moteur pour les longues périodes sans baisser son voltage à tout à peine. Sa méthode préférée de changer est montrée ici:

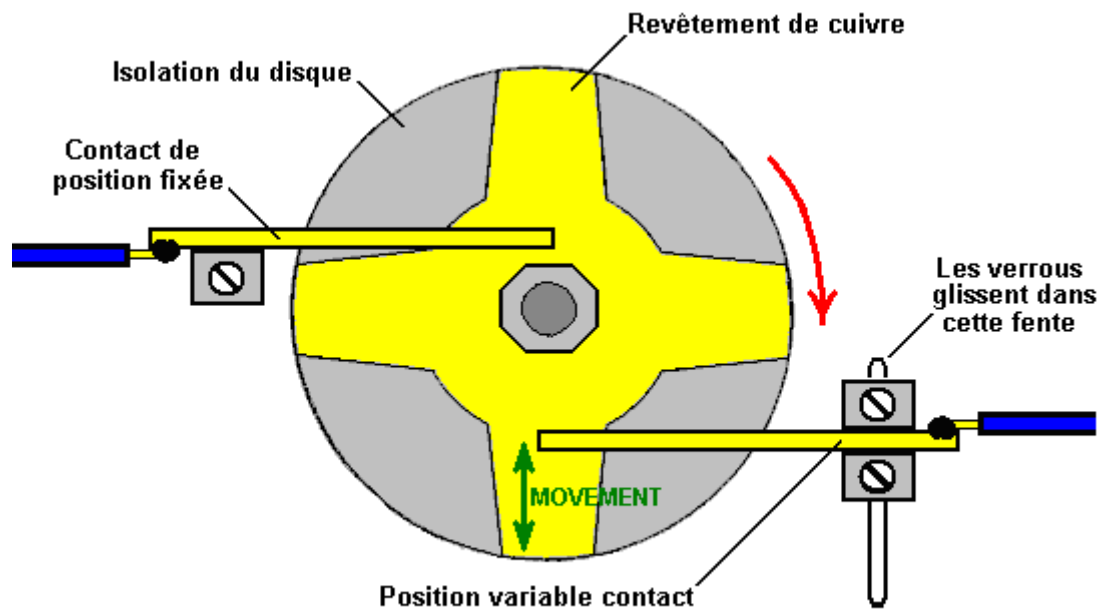

**LE CHOIX DU MOMENT DU MÉCANISME - VUE SUPÉRIEURE**

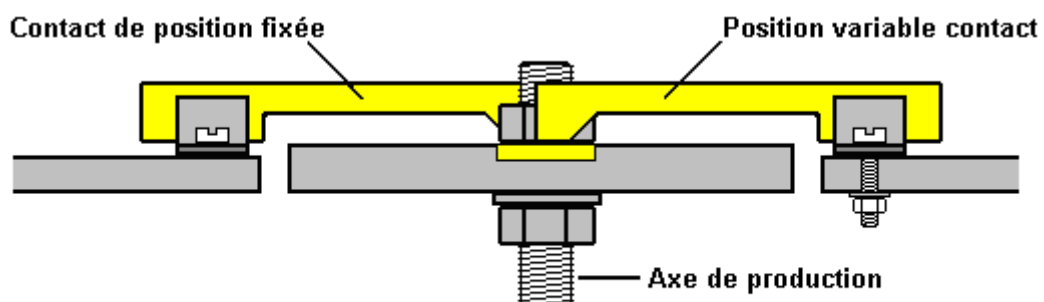

**LE CHOIX DU MOMENT DU MÉCANISME - PROFIL**

Cet équipement de l'aiguillage opère comme suit: Le disque du réglage est verrouillé à l'arbre de la promenade du moteur et sa place solidement soyez mis afin que le changement électrique sur se produit quand l'aimant du rotor est aligné avec le coeur de la bobine de la promenade exactement. L'ajustement de ce réglage est fait en défaisant la fermant à clé noix, en tournant le disque très légèrement et serrant encore le disque dans place. Une machine à laver de la source est utilisée pour garder l'assemblée serré quand

l'appareil court. Le disque a un morceau en étoile de drap cuivre mis dans sa surface et deux argent - penché, " arment " les brosses " glissent à travers la surface de l'étoile cuivre.

Une de ces deux brosses est arrangée dans place et glisse à travers le cuivre brille près l'arbre de la promenade, en faisant un rapport électrique permanent à lui. La deuxième brosse glisse ou bien sur la surface de la non - conduite du disque et alors sur le bras de la conduite du cuivre. La deuxième brosse est montée afin que sa place peut être ajustée et, parce que le cuivre arme bougie de qui change la proportion le " Sur " le temps au " Fermé " temps. L'aiguillage réel est accompli par courant qui coule à travers la première brosse, à travers le bras cuivre et alors à travers la deuxième brosse. La brosse arme montré dans le diagramme au-dessus comptez sur l'élasticité du bras cuivre pour faire une bonne brosse rapport électrique à - cuivre. Il peut être préféré utiliser un bras de la brosse rigide, peut être le pivoté et peut être utilisé une source pour assurer un très bon contact entre la brosse et les cuivre brillent à tous moments.

L'ajustement du Sur à Fermé temps, ou " Proportion " Marque/Espace ou " Cycle " du Devoir comme les gens techniques le décrivent, pourrait faire avec quelque description peut-être. Si la brosse mobile est placée près le centre du disque, alors, à cause de l'effilement du cuivre arme, la partie du disque de la non - conduite sur qu'il glisse est plus courte et la partie de la conduite cuivre arment avec qu'il connecte est plus long, comme les deux trajectoires glissantes sont au sujet de la même longueur, le courant est sur pour au sujet de la même longueur comme c'est fermé, en donnant une proportion Marque/Espace d'approximativement 50% comme montré ici:

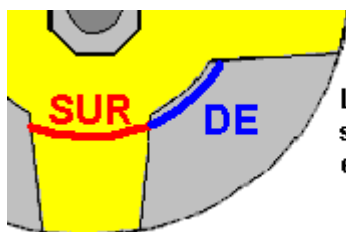

**Le sentier SUR est de la même longueur que le sentier DE et donc le rapport de Marque/Espace est environ 50 %**

Si, au lieu, la brosse mobile est placée près le bord extérieur du disque, alors à cause de l'effilement du bras cuivre, le Sur trajectoire est plus court et la non - conduite Fermé trajectoire est plus longue beaucoup, en étant approximativement trois fois aussi long que le Sur trajectoire, donner une proportion Marque/Espace d'approximativement 25%. Comme la brosse mobile peut être placée entre ces deux extrêmes n'importe où, la proportion Marque/Espace peut être mise à toute valeur de 25% à 50%.

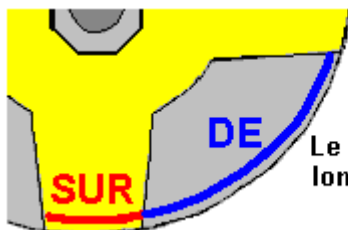

**Le sentier SUR est plus court et le sentier DE est beaucoup plus long et donc le rapport de Marque/Espace est environ 25 %**

Les deux brosses peuvent être sur le même côté de l'arbre de la promenade ou sur les côtés du contraire comme montré. Un trait important est que les brosses touchent dans une place où la surface du disque est toujours directement en mouvement loin de l'installation de la brosse, en causant toute résistance d'être le long du bras directement et ne donnant aucun charger sur la brosse obliquement. Le diamètre de l'appareil est un pouce habituellement (25 mm) ou plus peu.

Vous remarquerez aussi que la production est changée bien que le diagramme ne donne pas toute indication de comme ou quand cet aiguillage a lieu. Vous remarquerez que le diagramme a des angles marqués sur lui pour le positionnement optimum du production enroule, bien, un Adams entrepreneur du Moteur avec un forum ID de " Maimariati " qui a accompli un Coefficient De Performance (" COP ") de 1,223, a trouvé que l'aiguillage optimum pour son moteur est Sur à 42 degrés et Fermé à 44.7 degrés. Cette 2.7

partie du degré minuscule du tour du rotor donne une production du pouvoir substantielle et couper le courant de la production à ces causes du point l'EMF arrière des bobines pour donner une augmentation supplémentaire substantielle au rotor sur son chemin. Son pouvoir de l'entrée est 27.6 watts et son pouvoir de la production est 33.78 kilowatts

Maintenant pour quelques détails pratiques. Il est suggéré qu'une bonne longueur pour les bobines du production du pouvoir peut être déterminée en utilisant le "épreuve du trombone". Cela est fait en prenant un des aimants permanents utilisé dans le rotor, et mesurer la distance à que cet aimant commence à soulever une fin d'un 32 mm juste (1.25 pouce) trombone fermé la table. La longueur optimum de chaque bobine de fin terminer est exactement le même comme la distance à que le trombone commence à soulever.

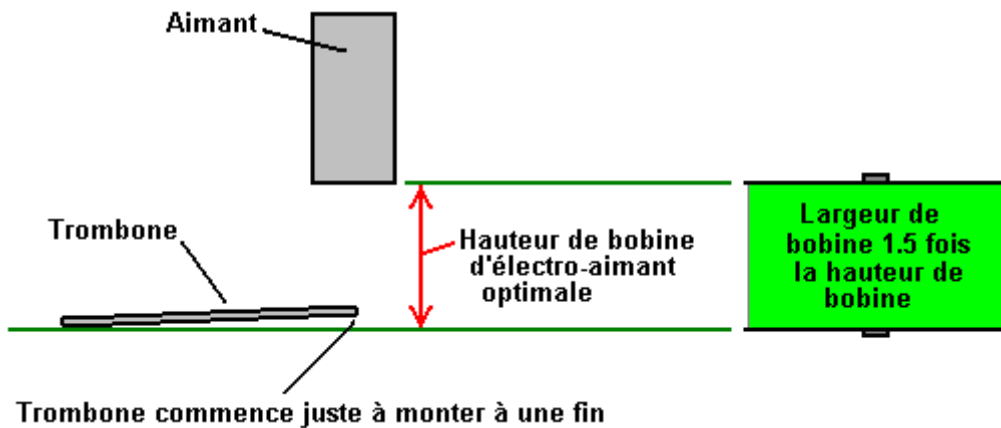

La matière du coeur utilisée dans les électro-aimant peut être de plusieurs types différents qui incluent des matières avancées et des alliages tel que 'Somalloy ' ou ' Metglas'. Les proportions de la bobine du production du pouvoir sont importantes comme un électro-aimant devient de moins en moins efficace comme ses augmentations de la longueur, et finalement, la partie plus plus loin de la fin active une gêne peut être à l'opération efficace réellement. Une bonne forme de la bobine est une que vous n'attendriez pas, avec le bobine largeur être, peut-être 50% plus grand que la longueur de la bobine:

Contrairement à ce que vous attendriez, l'appareil sort dans énergie de l'environnement local mieux si la fin de la bobine du production est laissée non affecté par toute autre partie de l'appareil le plus loin du rotor et le même applique à l'aimant qui lui fait face. C'est, la bobine devrait avoir le rotor à une fin et rien à l'autre fin, c'est, aucun deuxième rotor derrière la bobine. La vitesse à que le voltage est appliqué à, et a enlevé de, les bobines sont très importantes. Avec le voltage très tranchant augmente et chutes, l'énergie supplémentaire est sortie du champ de l'énergie de l'environnement environnant. Si utiliser le transistor changer, alors l'IRF3205 FET a été trouvé pour être très bon et un conducteur convenable pour le FET est le MC34151.

Si utiliser un semi-conducteur du Hall-Effect pour synchroniser le réglage, dites l'UGN3503U qui est très fiable, alors la vie de l'appareil du Hall-Effect est améliorée beaucoup s'il est fourni une 470 résistance de l'ohm entre lui et la ligne de la provision positive, et une 470 résistance de l'ohm semblable entre lui et la ligne négative. Ces résistances en série avec l'appareil du Hall-Effect efficacement "flotteur" il et le protège de pointes " de la provision - ligne.

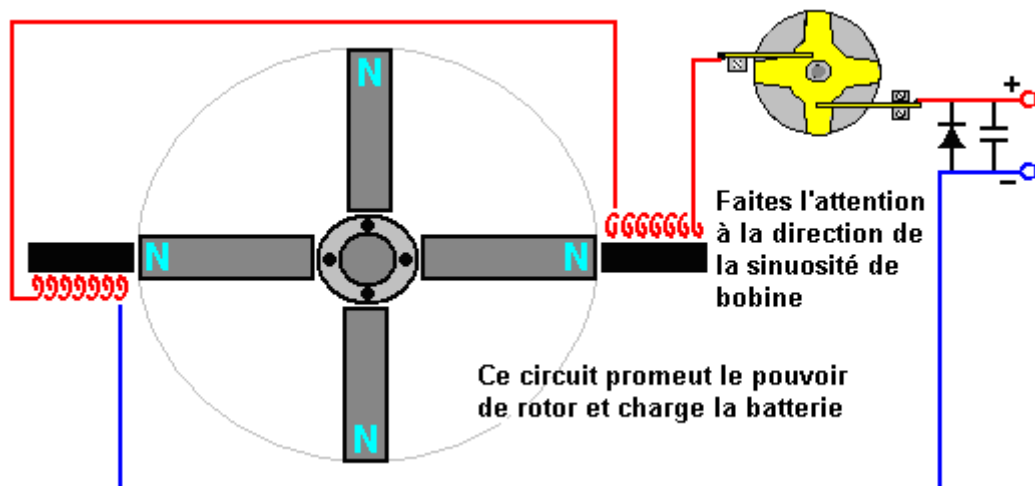

Ici, deux électro-aimant sont conduits par la pile par le 4 bras commutator de Robert qui est monté sur l'arbre du rotor. Quelques-unes des recommandations données par Robert sont le contraire de ce que vous attendriez. Par exemple, il dit qu'une construction du rotor seule a tendance à être celui-là électriquement effectif où plusieurs rotors sont montés sur un arbre seul. Robert est contre l'usage de changements du roseau et il recommande de faire un de son commutators.

À une étape, Robert a recommandé l'usage de shims du transformateur standard pour construire les coeurs des électro-aimant. Cela a l'avantage que les bobines assorties pour tenir le windings de la bobine sont disponibles aisément et peuvent encore être utilisées pour les bobines du production. Plus tard, Robert a balancé vers l'usage de coeurs solides de la vieille Série PO 3000 relais du téléphone et a dit finalement que les coeurs de l'électro-aimant devraient être du fer solide.

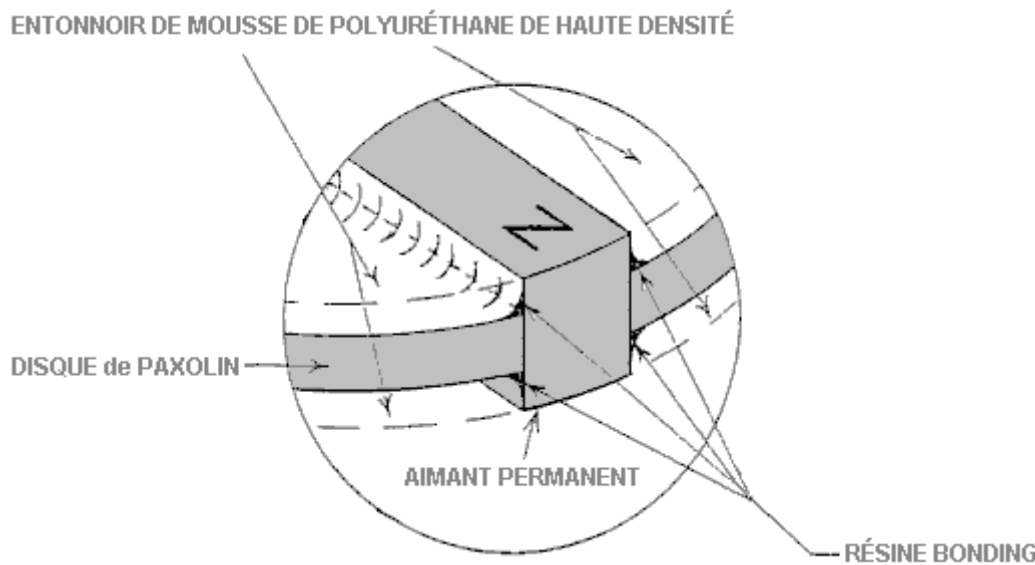

Les diagrammes présentés par Robert exposition les aimants localisés sur le bord du rotor et pointer des extérieurs. Si cela est fait, alors c'est essentiel que les aimants dans le rotor sont attachés sur au moins fermement cinq de leurs six visages et la possibilité d'utiliser une bague de non matière aimantée tel que bande du conduit autour de l'extérieur devraient être considérés. Ce style de construction le prête aussi à caréner le rotor en ayant une construction complètement solide, bien qu'il puisse être remarqué que le moteur courrait mieux et plus tranquillement s'il avait été joint dans une boîte qui avait la pompe à air hors de lui. Si cela est fait, alors il n'y aura aucune résistance de l'air et parce que le son ne peut pas traverser de vide, l'opération du quieter est liée pour résulter.

Pendant que cela peut sonner un morceau compliqué, il n'y a aucune raison pourquoi ce devrait être. Tout de qui sont eus besoin sont deux disques et un disque central qui sont l'épaisseur des aimants, avec fentes coupées dans il, la dimension exacte des aimants. L'assemblée commence avec le disque inférieur, aimants et disque central. Ceux-ci sont collés ensemble, probablement avec résine de l'epoxy, et cela tient les aimants sur quatre visages solidement comme montré ici:

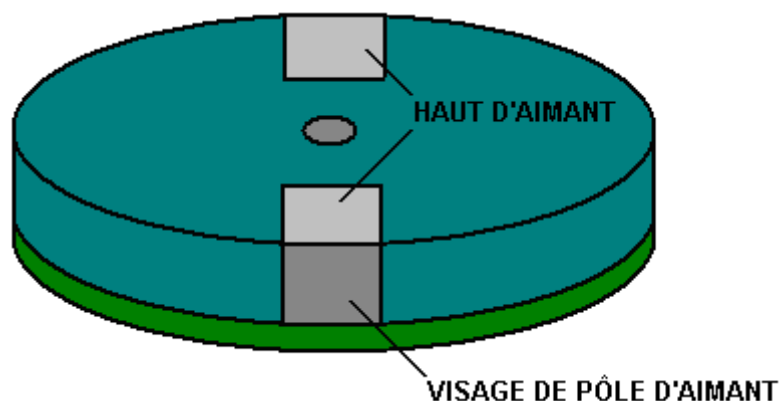

Ici, les aimants sont attachés sur le visage inférieur, l'à droite et à gauche visages, et le visage de la perche inutilisé, et quand le disque supérieur est attaché, les visages supérieurs se sont aussi et là procurés est le minimum de turbulence de l'air quand les rotations du rotor:

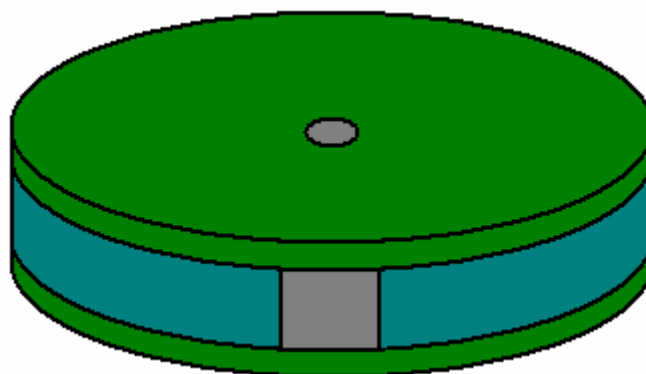

Il y a une " tache " sucrée pour le positionnement du production du pouvoir enroule et il sera trouvé habituellement que c'est deux ou trois millimètres loin du rotor. Si c'est le cas, alors il y aura la pièce pour une bande externe de bande du conduit sur le bord du rotor pour fournir la protection supplémentaire contre l'échec de la méthode de l'attachement de l'aimant.

Les versions puissantes du moteur/générateur ont besoin d'être joint dans une boîte du métal qui est earthed comme ils sont assez capables de produire un montant substantiel de haute fréquence agite qui peut endommager le matériel tel qu'oscilloscopes et créer intervention de la réception de la TÉLÉ. Il y aurait une amélioration dans performance probablement aussi bien qu'une réduction dans son si la boîte était étanche et avait la pompe à air hors de lui. Si cela est fait, alors il n'y aura aucune résistance de l'air comme le rotor file et depuis que le son ne traverse pas de vide, l'opération du quieter est possible.

Les entrepreneurs du rotor expérimentés n'aiment pas les aimants radiaux appellent de construction à cause des insistances sur les attachements de l'aimant si les hautes vitesses du rotational sont atteintes. Il ne devrait pas avoir besoin d'être dit, mais c'est une exigence majeure pour garder bien vos mains loin du rotor évidemment quand le moteur court comme c'est parfaitement possible d'être blessé par le mouvement ultra-rapide si vous êtes insouciant. S'il vous plaît souvenez-vous que cette présentation ne doit pas être considérée pour être une recommandation que vous construisez ou utilisez tout appareil de cette nature et il doit être accentué que ce texte, dans commun avec le contenu entier de cet eBook, est projeté d'être pour les buts des renseignements seulement et aucunes représentations ou garanties sont impliquées par cette présentation. Si vous devriez décider à construction, épreuve ou usage tout appareil, alors vous faites à votre propre risque si tout à fait et aucune responsabilité n'attache à personne autrement si vous soutenez tout gentil de blessure ou dégât de la propriété par suite de vos propres actions.

À cause des insistances mécaniques causées pendant rotation, quelques constructeurs expérimentés sentent que les aimants devraient être enfoncés dans le rotor comme montré ici où ils sont bien gardés clair du bord d'un rotor qui est fait d'une matière dure. C'est afin que la bande externe de la matière prévient les

aimants casser dégagé et devenir des projectiles ultra-rapides dangereux qui à meilleur détruirait les électro-aimant et à plus mauvais pourrait blesser quelqu'un tout à fait mal:

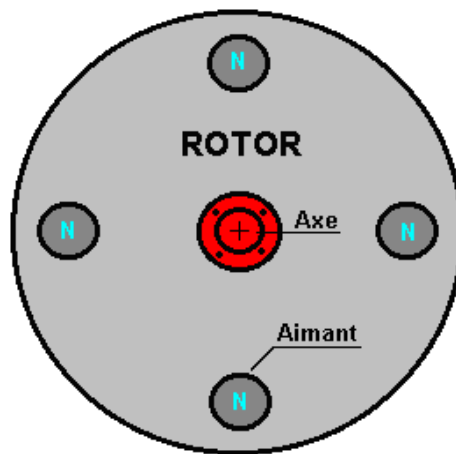

Il a besoin de s'être souvenu que les proportions des aimants sont pour la longueur de l'aimant pour être plus que le diamètre, donc dans cas comme ceci où les visages de l'aimant circulaires seront utilisés, les aimants seront cylindriques et le rotor a besoin d'avoir une épaisseur considérable qui dépendra des aimants qui sont disponibles localement. Les aimants devraient être un serré poussée - allé parfaitement dans leurs trous et a collé dans place solidement.

Robert Adams a utilisé ce style de la construction aussi. Cependant, si un arrangement comme ceci est utilisé, alors il y aura un substantiel obliquement traction sur le rotor comme il arrive à le coeur de l'électro-aimant, en ayant tendance à sortir les aimants du rotor.

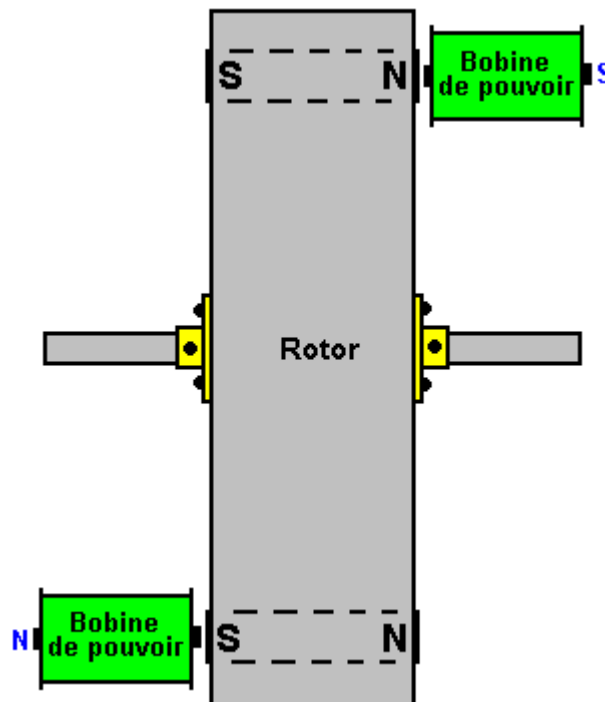

C'est important que le rotor devrait être équilibré parfaitement et devrait être eu le montant minimum de porter frottement possible. Cela demande construction de la précision et ou bobine ou portées de la balle. Le style de la construction montré au-dessus a l'avantage distinct qu'il a une fin ouverte à l'aimant et les bobines et cela est cru pour faciliter l'afflux d'énergie de l'environnement dans l'appareil.

Ce peut être mon ignorance qui montre ici, mais j'ai un problème avec cette version. La difficulté comme je vois c'est que les magnet/core tirent et la promenade subséquente a poussé brusquement quand la bobine est propulsée, formez un " couple " de la rotation comme ils les deux essaient de tourner l'essieu dans la même direction. Cela place un chargement substantiel sur les portées de l'essieu, habituellement amplifiées



par le rayon du rotor qui est plus grand que la distance du rotor aux portées de l'essieu. Cette charge sera dans le dizaines de kilogrammes gamme et sera appliquée et renverser peut-être quarante fois par seconde. À moi, cela paraît comme une charge de la vibration et est opposé à la " opération du rotor parfaitement équilibrée " qui est cherchée directement. L'arrangement de l'aimant radial généralement montré par Robert Adams n'a aucun de ce genre de charger à tout parce que les bobines sont en face de l'un l'autre exactement et leurs charges annulent l'un l'autre dehors exactement. Le choix est, bien sûr, jusqu'à l'entrepreneur et son estimation des avantages et inconvénients des styles différents de construction.

Quand recevoir des portées de la balle - course pour une candidature comme ceci, s'il vous plaît soyez informé que " les portées fermé " tel que ceux-ci ne sont pas convenables comme fourni:



C'est parce que ce type de porter est emballé avec graisse dense que complètement détruit son mouvement libre habituellement, en le rendant pire comme une portée qu'un trou simple et arbre arrangement. Cependant, malgré ceci, le fermé ou " a scellé " la portée est populaire comme les aimants ayez tendance à attirer de la saleté et poussière et si l'appareil n'est pas joint dans une boîte de l'acier comme est nécessaire pour les hautes versions du pouvoir, en ayant le cachet été considéré pour être un avantage alors. La façon de négocier avec l'emballage de la graisse est tremper la portée dans un isopropyl nettoyeur dissolvant pour enlever la graisse du fabricant, et alors, quand il a séché, lubrifiez la portée avec deux gouttes d'une haute qualité huile mince. S'il est projeté de loger le moteur/générateur dans un earthed, boîte de l'acier scellée alors un type alternatif de porter lesquels peuvent être convenables est un dessin ouvert comme ceci:



surtout si l'air est enlevé de la boîte. Quelque perfer des constructeurs utiliser des portées céramiques qui sont supposées être immunisé à la saleté. Un fournisseur est : <http://www.bocabearings.com/main1.aspx?p=docs&id=16> mais comme autrement, ces choix ont pour être fait par l'entrepreneur avec tout et seront influencés par ses opinions.

Je ne suis pas sûr où il est venu de, mais ici est un diagramme du circuit qui montre une promenade du transistor et le retour de l'EMF arrière de la promenade enroule à la provision du pouvoir impérieuse. Utiliser cette méthode, approximativement 95% du courant de la promenade peuvent être rendus, en baissant l'attraction courante énormément:

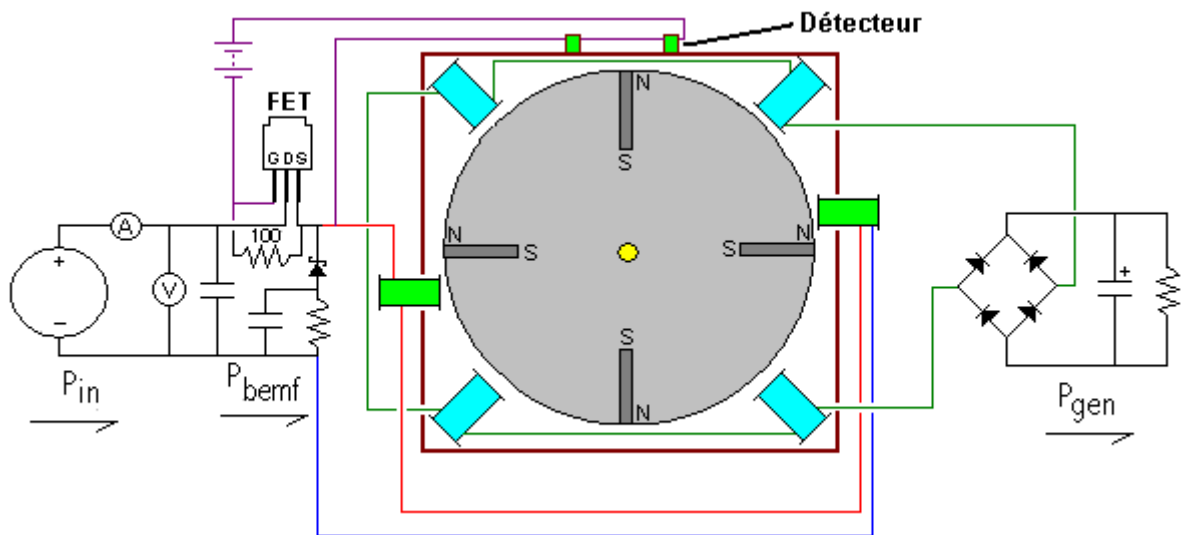

La diode qui renvoie le pouvoir à la provision est un type Schottky à cause de lui est opération ultra-rapide. Il a besoin d'être capable de manier le pouvoir de la pulsation maximum et donc devrait être un des types plus robustes. Ce que ce circuit n'a pas est l'aiguillage très important sur la production enroule circuit. Un autre article étrange est le chemin que la sonde FET est arrangée avec deux sondes plutôt qu'un et avec une pile supplémentaire. Pendant qu'il doit être admis que l'attraction courante de la barrière FET devrait être très basse, là encore ne paraissez pas être beaucoup de raison d'avoir une deuxième provision du pouvoir. Une autre particularité dans ce diagramme est le positionnement des bobines de la promenade. Avec eux compensation comme montré, il a l'effet d'eux qui est à un angle relatif aux aimants du rotor. Ce n'est pas à tout clair si c'est une technique du fonctionnement avancée ou dessin juste pauvre - je suis incliné pour supposer le dernier bien que je n'aie pas d'évidences pour ceci autre que le dessin du circuit et la basse qualité du dessin original qui devait être amélioré pour arriver au diagramme considérablement montrées au-dessus.

La production du générateur de la bobine devrait être nourrie dans un condensateur avant qu'être passé à quel que soit matériel soit propulsé par l'appareil. C'est parce que l'énergie est sortie de l'environnement local et n'est pas énergie conventionnelle. L'entreposer dans un convertis du condensateur il à une version plus normale de pouvoir électrique, un trait qui a aussi été mentionné par Don Smith et par John Bedini bien que leurs appareils soient assez différents dans opération.

La résistance DC du windings de la bobine est un facteur important. La résistance totale devrait être ou 36 ohms ou 72 ohms pour un ensemble complet de bobines, si elles sont bobines de la promenade ou bobines de la production du pouvoir. Les bobines peuvent être installées dans parallèle ou en série ou dans series/parallèle. Donc, pour 72 ohms avec quatre bobines, la résistance DC de chaque bobine pourrait être 18 ohms pour les 288 ohms série - connectés pour parallèle connectée, ou 72 ohms pour rapport dans series/parallèle où deux paires de bobines sont installées dans parallèle en série alors.

Aider avec répartir le diamètre du fil et longueur que vous pourriez utiliser, est une table ici de quelques-uns des dimensions communes dans Gage du Fil américain et Jauge du Fil du Niveau:

AWG	Mm Dia	SWG	Mm Dia	Le Max Les ampères	Les ohms / 100 m
11	2.30	13	2.34	12	0.53
12	2.05	14	2.03	9.3	0.67
13	1.83	15	1.83	7.4	0.85
14	1.63	16	1.63	5.9	1.07
15	1.45	17	1.42	4.7	1.35
16	1.29	18	1.219	3.7	1.70
18	1.024	19	1.016	2.3	2.7
19	0.912	20	0.914	1.8	3.4

20	0.812	21	0.813	1.5	4.3
21	0.723	22	0.711	1.2	5.4
22	0.644	23	0.610	0.92	6.9
23	0.573	24	0.559	0.729	8.6
24	0.511	25	0.508	0.577	10.9
25	0.455	26	0.457	0.457	13.7
26	0.405	27	0.417	0.361	17.4
27	0.361	28	0.376	0.288	21.8
28	0.321	30	0.315	0.226	27.6
29	0.286	32	0.274	0.182	34.4
30	0.255	33	0.254	0.142	43.9
31	0.226	34	0.234	0.113	55.4
32	0.203	36	0.193	0.091	68.5
33	0.180	37	0.173	0.072	87.0
34	0.160	38	0.152	0.056	110.5
35	0.142	39	0.132	0.044	139.8

Si loin, nous n'avons pas discuté la génération des pulsations du réglage. Un choix populaire pour un système du réglage est utiliser un disque emboîté monté sur l'essieu du rotor et sentir les fentes avec un " changement optique ". La " partie optique " du changement est exécutée par transmission UV et réception habituellement et comme la violette extrême n'est pas visible à l'oeil humain, en décrivant le mécanisme de l'aiguillage comme " optique " n'est pas vraiment correct. Le sentant mécanisme réel est très simple comme appareils commerciaux est disponible pour exécuter la tâche aisément. Le sonde logger contient les deux un UV LED pour créer la poutre de la transmission, et un UV résistance dépendante détecter cela transmis la poutre.

Est un exemple ici d'un mécanisme du réglage soigneusement construit fait par Ron Pugh pour son assemblée du rotor de six aimants:

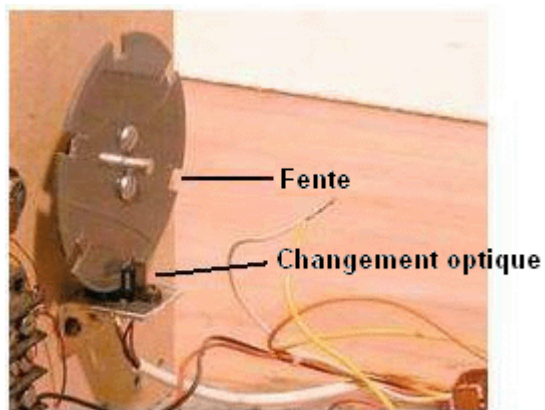

et le changement/détecteur :



Cet appareil s'arrive être un qui est fourni par [www.bayareaamusements.com](http://www.bayareaamusements.com) sous leur produit codez le nombre: OP-5490-14327-00. Comme le disque emboîté tourne, une des fentes vient en face de la sonde et permet les UV rayonnent pour passer à travers à la sonde. Cela baisse la résistance de l'appareil de la sonde et ce changement est utilisée pour déclencher la pulsation de la promenade pour quel que soit longueur de temps alors la fente laisse la sonde clair. Vous observerez la méthode de l'attachement équilibrée utilisée par Ron pour éviter d'avoir une assemblée du rotor déséquilibré. Il peut y avoir deux disques du réglage, un pour les pulsations de la promenade et un pour changer les bobines du ramassage du pouvoir dans et hors du circuit. Les fentes dans le production du pouvoir qui chronomètre le disque seront très étroit comme le changement sur période est seulement approximativement 2.7 degrés. Pour un disque du diamètre de six pouces où 360 degrés représentent une longueur de la circonférence de 18.85 pouces (478.78 mm) une 2.7 fente du degré serait seulement 9/64 pouce (3.6 mm) largement. L'arrangement pour une organisation du rotor de l'aimant axiale pourrait être comme ceci:

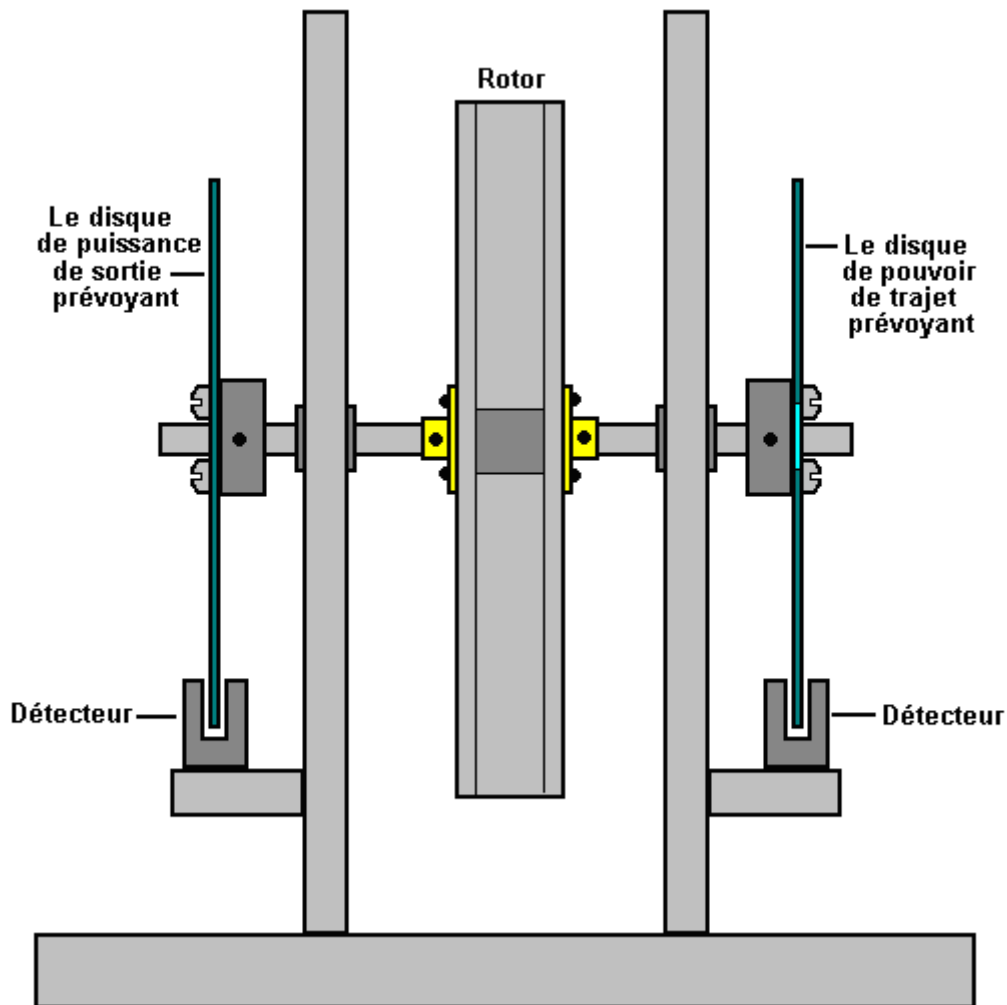

Donc récapituler, les choses qui sont nécessaire pour obtenir pour un Adams la production du Moteur dans le support sérieux sont:

1. Une performance de  $COP > 1$  peut être accomplie seulement s'il y a des bobines du production du pouvoir.
2. Les aimants du rotor ont besoin d'être plus long qu'ils sont larges pour assurer la forme de champ aimantée correcte et le rotor doit être équilibré parfaitement et doit être eu des portées comme bas frottement comme possible.
3. La région du visage des aimants du rotor a besoin d'être quatre fois cela des coeurs de la bobine de la promenade et un quart la région du coeur des bobines du production du pouvoir. Cela veut dire que si ils sont circulaires, alors le diamètre du coeur de la bobine de la promenade a besoin d'être demi le diamètre de l'aimant et le diamètre de l'aimant a besoin d'être demi le diamètre du coeur du production du pouvoir. Par exemple, si un aimant du rotor circulaire est 10 mm à travers, alors le coeur de la promenade devrait être 5 mm à travers et le production enlève le coeur 20 mm à travers.
4. Le voltage de la promenade a besoin d'être un minimum de 48 volts et de préférence, une bonne affaire plus haut que cela.
5. N'utilisez pas d'aimants du neodymium si le voltage de la promenade est moins de 120 volts.
6. Les bobines de la promenade ne devraient pas être battues jusqu'à ce qu'ils soient alignés avec les aimants du rotor exactement bien que cela ne donne pas la vitesse du rotor la plus rapide.
7. Chaque ensemble complet de bobines devrait avoir une résistance DC d'ou 36 ohms ou 72 ohms et sans aucun doute 72 ohms si le voltage de la promenade est 120 volts ou plus haut.
8. Rassemblez le pouvoir de la production dans les grands condensateurs avant de l'utiliser pour propulser le matériel.

Ce peut être aussi possible pistonner le pouvoir de la production plus loin, en utilisant la technique Bobine - Court-circuitant montré dans la section de ce chapitre sur le RotoVerter.

Si vous voulez les dessins originaux et quelque explication sur l'opération du moteur, alors deux publications du Robert Adams tardif peuvent être achetées de <http://www.nexusmagazine.com> où les prix sont cités dans les dollars australiens, en faisant les livres regarder beaucoup plus cher qu'ils sont réellement.

Le site web <http://members.fortunecity.com/freeenergy2000/adamsmotor.htm> est un emplacement pour Adams enthousiastes du moteur et peut avoir des renseignements qui peuvent être utiles.

<http://www.totallyamped.net/adams/index.html> est une collection vraiment impressionnante de matière pratique bien informée en construire et utilisant un Adams moteur avec détails de sondes et comme ils travaillent, matières du coeur et leurs performances et comment localiser la " tache " sucrée - très hautement a recommandé le site web.

**La Propulsion Inertielle de Phemax et Système de Génération Électrique.** Technologies Phemax, Inc. a développé cela comme qu'ils décrivent leur ' system' du transport soutenable qui est basé sur leur roue de la génération de propulsion inertielle qui utilise ce qu'ils appellent ' 3-D Coraxial Induction' Hybride (CHI) dans qui ' Coraxial' fait référence à leur " technique radial axiale " combinée par où la promenade est fournie un radial a battu système de l'aimant et l'extraction du pouvoir est accomplie utiliser un système du magnet/coil axialement orienté.

L'inventeur de Taiwan, Tajen (David) Chi, dit que sa compagnie, Technologies " Phemax Inc ". démontrera leur technologie en septembre 2010 à une expo après qu'ils permettront intéressée et réceptions qualifiées venir à leurs lieux pour accorder un permis à des discussions.

Leur appareil peut prendre la place de la pile composant d'un véhicule électrique ou il peut être utilisé augmenter et recharger une banque de la pile dans le véhicule. À l'exposition du septembre, ils permettront aux visiteurs de monter à leur 2 épreuve du kW car. David projette de mettre leur données de l'épreuve sur l'Internet. Avec une entrée du rotationnel de 1 NM à 500 tr/min, une roue de la génération de propulsion inertielle seule peut produire 1 KW de power. génératif axial



Vice President and Chief Technology Officer, Michael Hsueh and Sales Manager, Sabrina Li

David a aussi dit qu'une 150W production de son moteur produit entre 180 et 200 watts de production mécanique réellement, pendant qu'une 1500W production produit une production mécanique de 1800 à 2000 watts (96 Volts à 20 Ampères), comme mesuré par un watt mètre, mètre de la vitesse, mètre du moment de rotation, et oscilloscopes. Il dit que ces dimensions ont été faites par Michael Hsueh, vice-président et Officier de la Technologie Principal.

Céramique a basé et les condensateurs extrêmes carbone - basés sont utilisés pour en rendre quelques-uns du pouvoir de la production à l'entrée pour garder la course de la machine sans le besoin pour une provision du pouvoir de façon continue quand le moteur court et fournit c'est output. Quand conduire un véhicule propulsé par cet appareil, le moment de rotation impérieux mécanique est fourni par un de façon continue transmission. variable

À ce temps, Technologies Phemax, Inc. ayez un 150 watt et un 2 prototype du kW qu'ils projettent de démontrer en septembre 2010. Il dit qu'ils courent ces prototypes pour huit heures chaque jour dans leur laboratoire généralement. Le principe central des Technologies Phemax Inc. le processus est ce qu'ils appellent " CORAXIA " qui représente l'énumération de l'hybride radial axiale " combinée, abrégé à " CHI " qui est le surnome. de David, Ils appellent aussi ce le " 3-D système de l'Énumération " Hybride Coaxial. Ils affirment que leur 3-D arrangement électromagnétique permet à la roue d'avoir propulsion du flux radiale et génération du flux axiale avec seulement un rotor seul et deux stators séparés. Comme la promenade



électrique radiale tourne, l'énergie mécanique dû à l'inertie de la roue et le mécanisme de la transmission du pouvoir moulu permet aux roues d'un véhicule de produire électricité comme ils tournent.

Il y a deux vidéos qui montrent électricité génératrice à l'appareil, localisées ici,:

[http://www.youtube.com/watch?v=W\\_lzhpZxxcQ](http://www.youtube.com/watch?v=W_lzhpZxxcQ) et

<http://www.youtube.com/watch?v=O8frdR-fnO0><http://www.youtube.com/watch?v=O8frdR-fnO0> ici.

Une autre candidature est où la production électrique de l'appareil est utilisée pour produire un mélange du gaz de l'hydrogen/oxygen d'eau qui utilise un arc du plasma sous-marin:

David dit qu'il est autodidacte dans cette région. Il a trois brevets: Taiwan M352472 breveté, M372891 et M382655 (lesquels ne sont pas en anglais). De sa recherche de l'index breveté, l'Internet et YouTube, David a dit qu'il n'a pas cependant vu une organisation brevetée ou expérimentale semblable à ce qu'ils ont développé.

Ce moteur/générateur est exceptionnel dans cela il les usages ont battu promenade du rotor sur aimants montés sur la circonférence du rotor et simultanément, il ramasse l'énergie électrique d'un arrangement du coil/magnet monté sur les visages latéraux du rotor comme montré ici:

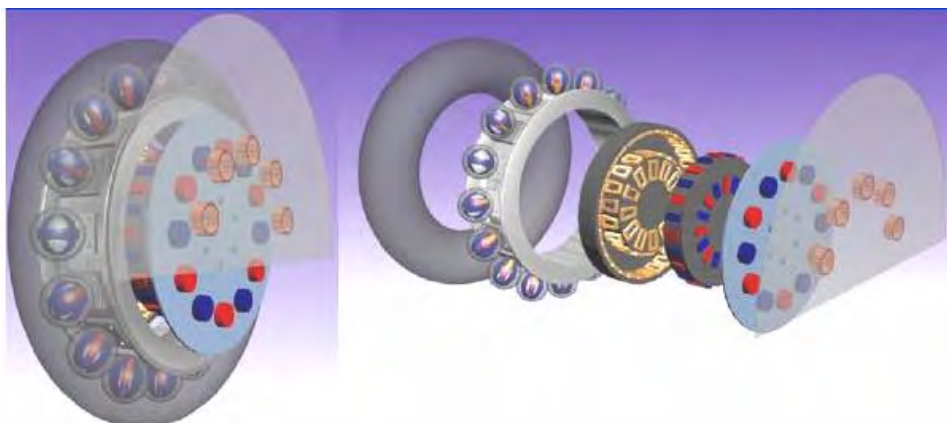
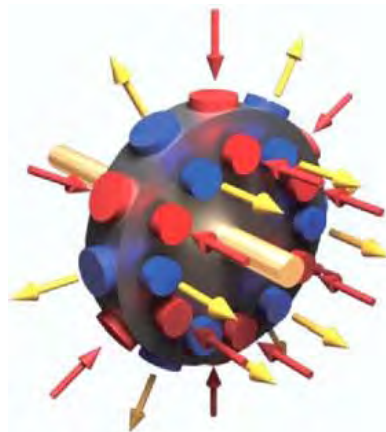
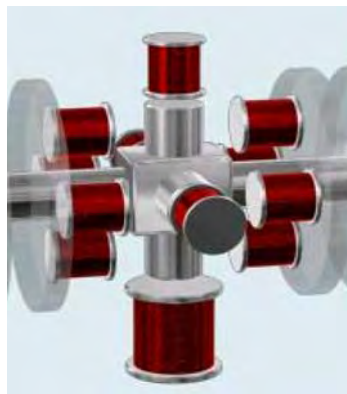

L'unité du drive/générateur de base peut être reproduite sur un arbre seul donner le pouvoir augmenté, encore sans pertes à friction augmentées entre la promenade et la génération du pouvoir, :



C'est exceptionnel de voir cette technique utilisée comme lui pouvoir être difficile d'éviter l'interaction entre les champs aimantés différents. Cependant, David a été entièrement prospère dans faire ceci et l'arrangement n'a pas de pertes de la transmission entre le moteur de la promenade et le générateur comme ceux-ci est composants intégrants du système.

Ce système est capable de conduire une unité de la climatisation auto - propulsée et une 5 preuve du kW que le prototype de - concept est montré ici:



Cet appareil est aussi capable d'éclairage électrique impérieux et avec une production de 5 kilowatts production auto - propulsée, il peut propulser la plupart des besoins de la maison. Une machine à laver typique a une attraction électrique maximale de 2.25 kilowatts comme fait le chute sècheur moyen. La plupart des ventilateur appareils de chauffage sont 3 kilowatts ou moins quand sur production pleine.

Si un générateur du vent - pouvoir est déjà dans place, en utilisant le pouvoir mécanique du générateur pour filer l'essieu d'un de ces CHI générateurs résultats dans un système de la génération de l'électricité très puissant alors.

**Le contact:** Tajen (David) Chi, email de Taiwan: [chitajen@gmail.com](mailto:chitajen@gmail.com)

**Les enquêtes à:** Technologies Phemax Inc., Michelle Chen, Directeur de Vendre et Développement de l'Affaire. Le Tel: 886-2-2371-5622 e-mail: [michelle@phemax.com](mailto:michelle@phemax.com)

L'exposition est à: Les 6e Taipei Exposition de l'Invention Internationale & Technomart, le site web de l'exposition est à: [http://www.inventaipai.com.tw/en\\_US/index.html](http://www.inventaipai.com.tw/en_US/index.html) et il court de 2010 à 3e le 2010 octobre de 30e septembres au Taipei Monde Commerce Centre, Exposition Salle 1.

**Raymond Kromrey.** Où l'objectif est produire électricité d'un champ aimanté tournant, il y a toujours eu non plus une recherche pour quelque méthode de réducteur, ou éliminer entièrement, la résistance sur le rotor quand le courant électrique est sorti du générateur. Un dessin qui prétend avoir la résistance très limitée causé par attraction courante est le dessin Kromrey. Les caractéristiques principales de ce dessin sont dites pour être:

1. Il a la production du pouvoir électrique presque constante même quand la vitesse du rotor est changée par autant de 35%.
2. Il peut continuer à opérer avec lui est production électrique court-circuitée, sans chauffer le rotor ou causer un freinant effet.
3. L'efficacité de la production (production électrique divisée par la force motrice) est haut.
4. La fréquence de lui est l'AC production pouvoir peut être ajusté à cela exigé par le matériel qu'il propulse.
5. Le rotor peut être filé de 800 tr/min à 1,600 tr/min de toute façon.
6. La construction simple permet aux coûts industriels d'être 30% moins d'autres générateurs approximativement.
7. Ce générateur est recommandé pour fournir le pouvoir à ou au-dessus du niveau de 1 kilowatts.

Est le brevet ici pour cet appareil:

**Faites breveter les USA 3,374,376**

**1968 de 19e mars**

**Inventeur: Raymond Kromrey**

## **LE GÉNÉRATEUR ÉLECTRIQUE**

Ma présente invention est en rapport avec un générateur électrique qui convertit l'énergie aimantée dans énergie électrique qui utilise deux composants qui peuvent tourner le parent à l'un l'autre, c.-à-d. un stator et un rotor, un ayant électro-aimant ou aimants permanents qui induisent un voltage dans un enrouler quelle partie des formes d'un circuit de la production est montée sur l'autre composant.

Les générateurs conventionnels de ce type utilisent un enrouler lequel à qui conducteurs forment des boucles dans les avions axiaux différents afin qu'en face de parties de chaque laissez-passer de la boucle à travers le champ de chaque paire de la perche, deux fois par révolution. Si les boucles sont circuit ouvert, alors aucuns courants courants dans l'enrouler et aucun moment de rotation de la réaction n'est développé, en laissant le rotor libre à tourner à la vitesse maximale de son unité de la conduite. Dès que le production enrouler est connecté à travers une charge ou est court-circuité, le résultant courant courant a tendance à retarder le mouvement du rotor à une ampleur qui dépend de l'intensité du courant et ce le rend nécessaire d'inclure des appareils vitesse - régulateurs compensateurs si c'est nécessaire de maintenir un voltage de la production raisonnablement constant. Aussi, le moment de rotation de la réaction variable soumet le rotor et sa transmission à insurances de la mécanique considérables et dégât possible.

C'est l'objet général de cette invention pour fournir un générateur électrique qui n'en a pas des inconvénients précités par conséquent. Un autre objet est fournir un générateur dont la vitesse du rotor varie très petit dans vitesse entre opération du circuit ouverte et opération de la distribution du courant. Un autre objectif est fournir un générateur dont le voltage de la production n'est pas affecté par les variations dans sa vitesse du rotor grandement.

J'ai trouvé que ces objectifs peuvent être accomplis en tournant un élément du ferromagnetic étiré, tel qu'une armature de fer doux barre - façonnée, et une paire de morceaux de la perche qui créent un intervalle de l'air qui contient un champ aimanté. Chacun des extrémités externes de l'armature emporte un enrouler, idéalement, ces windings sont connectés en série, et ces bobines forment la partie d'un circuit de



la production du pouvoir conduisait une charge. Comme l'armature tourne le parent à l'intervalle de l'air, le circuit aimanté est complété par intervalles et l'armature éprouve le remagnétisations périodique avec renversements consécutifs de polarité.

Quand le circuit de la production est ouvert, l'énergie mécanique a appliqué au rotor (moins d'une petite quantité a eu besoin de vaincre le frottement de l'arbre tournant) est absorbé par le travail de magnétisation qui dans tour, est dissipé comme chaleur. Cependant, la résultant montée dans température de l'armature est notable dans entraînement réel à peine, en particulier si l'armature est partie du de façon continue assemblée du rotor climatisée. Quand le circuit de la production est fermé, la partie de ce travail est convertie dans énergie électrique comme le courant courant à travers l'enrouler s'oppose à l'action du magnetising du champ et augmentations la répugnance aimantée apparente de l'armature, et donc la vitesse du générateur reste substantiellement inchangée si le circuit de la production est ouvert ou fermé.

Comme l'armature approche sa place d'alignement avec l'intervalle, le champ aimanté constant a tendance à accélérer la rotation de l'armature, en aidant la force motrice appliquée. Après les laissez-passer de l'armature à travers l'intervalle il y a un retardant effet. Quand le rotor gagne de la vitesse, l'effet du volant de sa masse vainc ces variations dans le moment de rotation appliquée et une rotation lisse est éprouvée.

Dans une incarnation pratique de cette invention, la trajectoire du flux aimantée inclut deux champs aimantés axialement espacés qui traversent l'axe du rotor et substantiellement à angles droits à lui. Ces champs sont produits par perche respective assortit déjà le co - fonctionnement avec deux armatures axialement espacées du type décrites. C'est commode d'arranger ces deux armatures afin qu'ils s'allongent dans un avion axial commun et de la même façon, les deux paires de la perche champ - produisant s'allongent aussi dans un avion seul. Les armatures devraient être laminées pour minimiser des courants du remous, donc ils sont rendus de très perméable (typiquement, fer doux) papier d'aluminium dont la dimension du principe est perpendiculaire à l'axe du rotor. Les papier d'aluminium peuvent être tenus par rivets ou toute autre méthode convenable ensemble.

Si les éléments du ferromagnetic font partie du rotor, alors le circuit de la production inclura les moyens courant - rassemblement habituels, tel que fiche bagues ou le commutator segmente, selon si AC ou DC que la production courante est désirée. La source de force contraignante dans le stator inclut, avantageusement, une paire d'opposément a placé, aimants joug - façonnés du permanent ou électriquement a stimulé type dont les extrémités constituent les morceaux de la perche mentionné au-dessus. Si les électro-aimant sont utilisés dans le circuit aimanté, alors ils peuvent être stimulés par une source externe ou par courant direct du circuit de la production du générateur elle-même.

J'ai trouvé que le voltage terminal du circuit de la production ne varie pas à la vitesse du rotor comme proportionnellement peut être attendu, mais au lieu, il tombe à un taux considérablement plus lent avec vitesse du rotor décroissante. Donc, dans une unité testée particulière, ce voltage est tombé à environ demi sa valeur de l'original seulement quand la vitesse du rotor est tombée à un troisièmes. Ce rapport non - linéaire entre voltage terminal et produits alimentaires du taux impérieux un courant de la charge substantiellement constant et par conséquent, production électrique sur une gamme de la vitesse large, au moins sous certaines conditions de la charge, dans la mesure où la réactance par induction de l'enrouler est proportionnelle à fréquence (et par conséquent, à vitesse du rotor) donc comme tomber plus rapidement que le voltage terminal, dans l'événement d'une réduction de la vitesse, avec une résultant amélioration dans le facteur du pouvoir du circuit de la charge.

Si le circuit aimanté contient seulement une paire de la perche seule par intervalle de l'air, le flux induit dans l'armature tournante changera sa direction par révolution deux fois afin que chaque révolution produit un cycle complet de 360 degrés électriques. Dans général, le nombre de degrés électriques par révolution égalera 360 fois le nombre de paires de la perche, il qui est apparent que ce nombre devrait être bizarre depuis avec les nombres égaux ce ne serait pas possible d'avoir des perches qui alternent dans polarité le long de la trajectoire de l'armature et en même temps avoir les perches Nord et Du sud de chaque paire à en face d'emplacements diamétralement. En tout cas, c'est important à dimension le revers courbé fait face des paires de la perche dans une telle manière donc comme éviter de permettre à l'armature de lier entre perches contiguës, donc c'est nécessaire de faire la somme des arcs couvert par ces visages (dans l'avion de rotation) égal à considérablement moins de 360 degrés électrique.

L'invention sera maintenant décrite dans plus de détail, l'existence de la référence a fait aux accompagnant dessins dans qui:

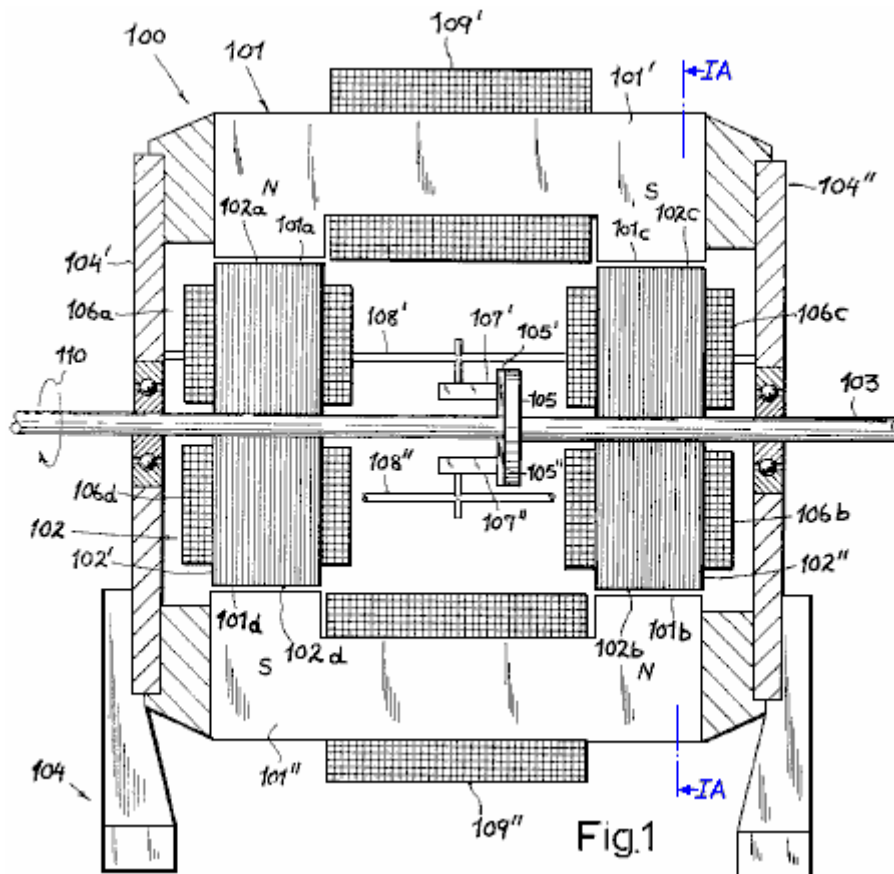

**Fig.1 et Fig1A.** illustrent une première incarnation de mon invention, montré dans section axiale et dans une vue en colère d'un groupe prise la ligne IA - IA de Fig.1 respectivement.

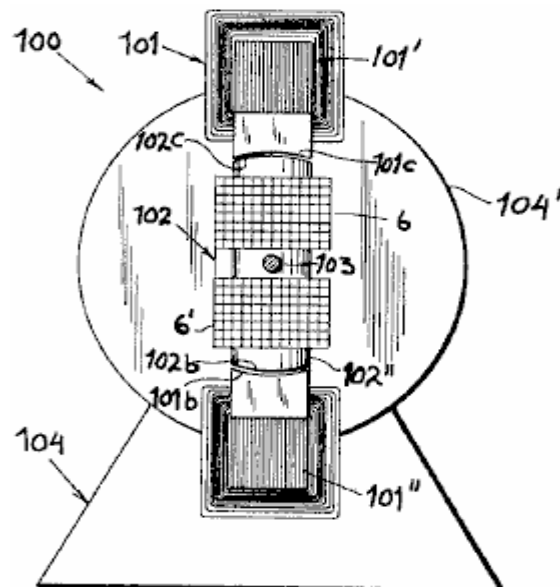

**Fig.1A**

**Fig.2 et Fig.3** sont la perspective envisage illustrer deux autres incarnations.

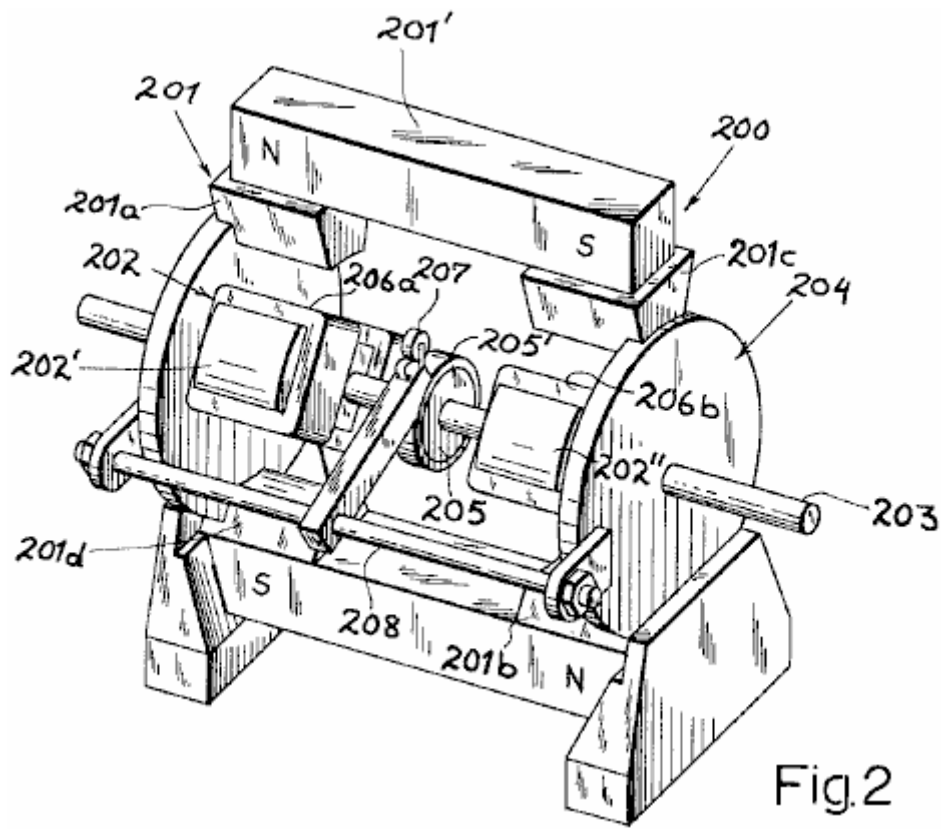

Fig. 2

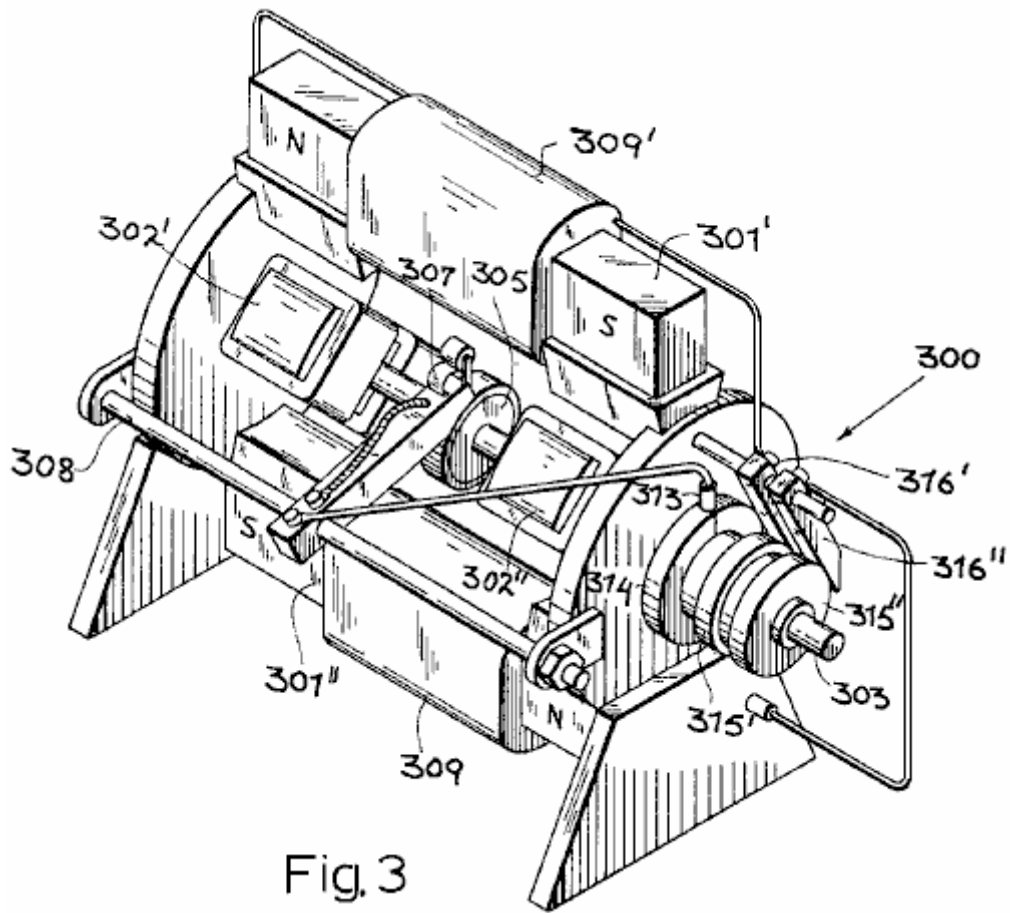
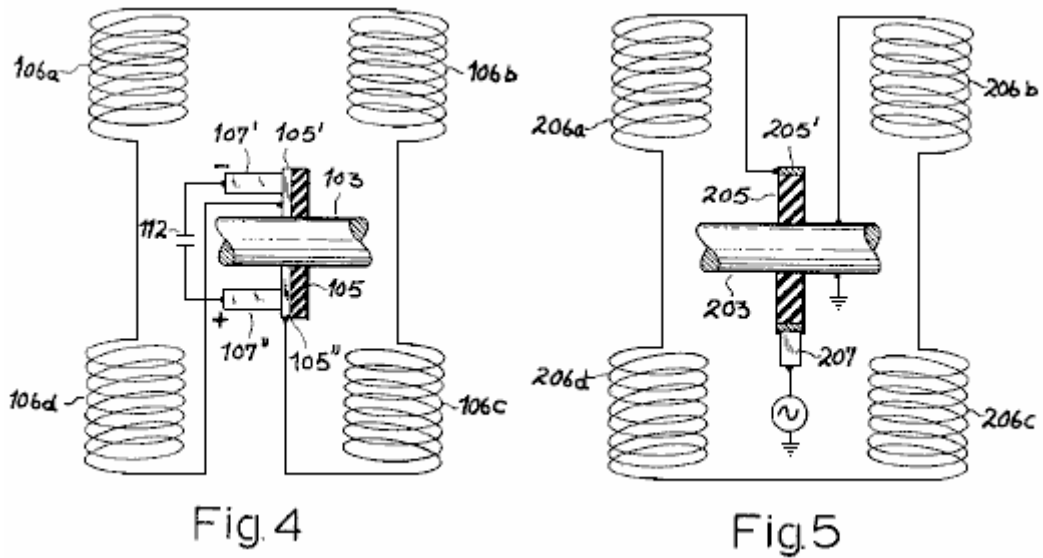
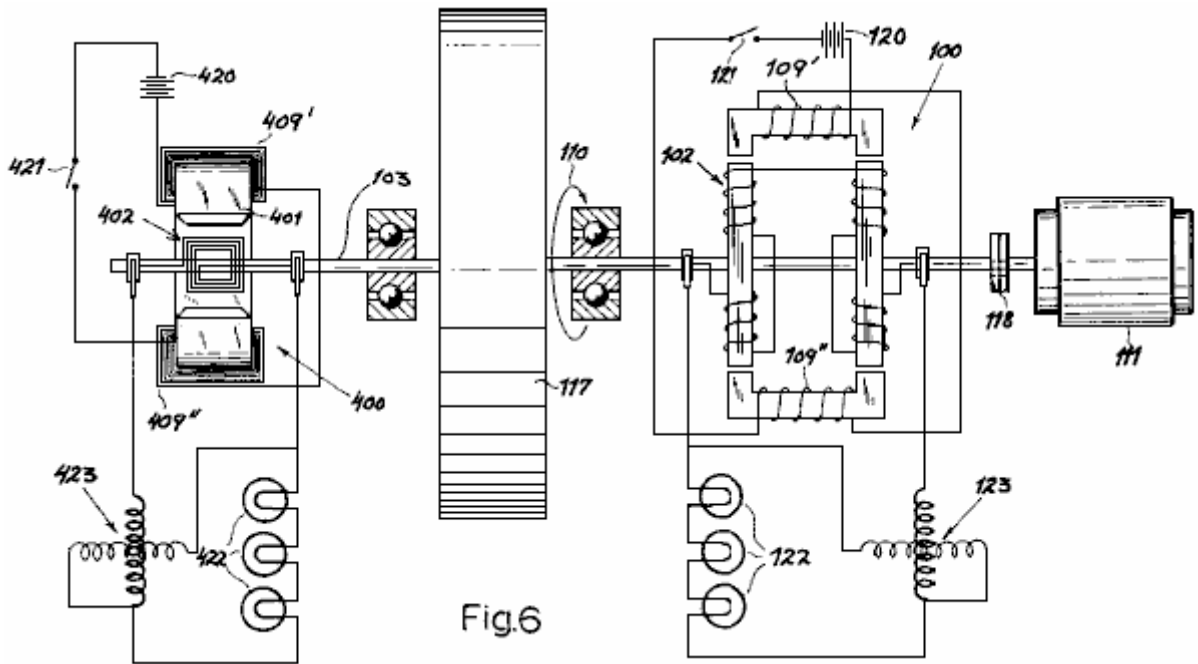

Fig. 3

**Fig.4 et Fig.5** illustrent figurativement, deux arrangements du circuit de la production, un pour une production DC et une pour une production AC.



**Fig.6** est un quelque peu illustration schématique d'un arrangement pour comparer les productions d'un générateur conventionnel et un générateur d'après cette invention.



Le générateur **100** montré dans **Fig.1** et **Fig.1A** comprend un stator **101** et un rotor **102** lequel a une paire d'armatures **102'** feuilletées et **102''**, a continué un arbre **103** lequel est libre de tourner dans les portées est monté dans la fin en plaque **104'** et **104''**, d'un générateur qui en loge **104** lequel est fait de matière non - aimantée (par exemple aluminium) qui est attaché de façon très raide au stator.

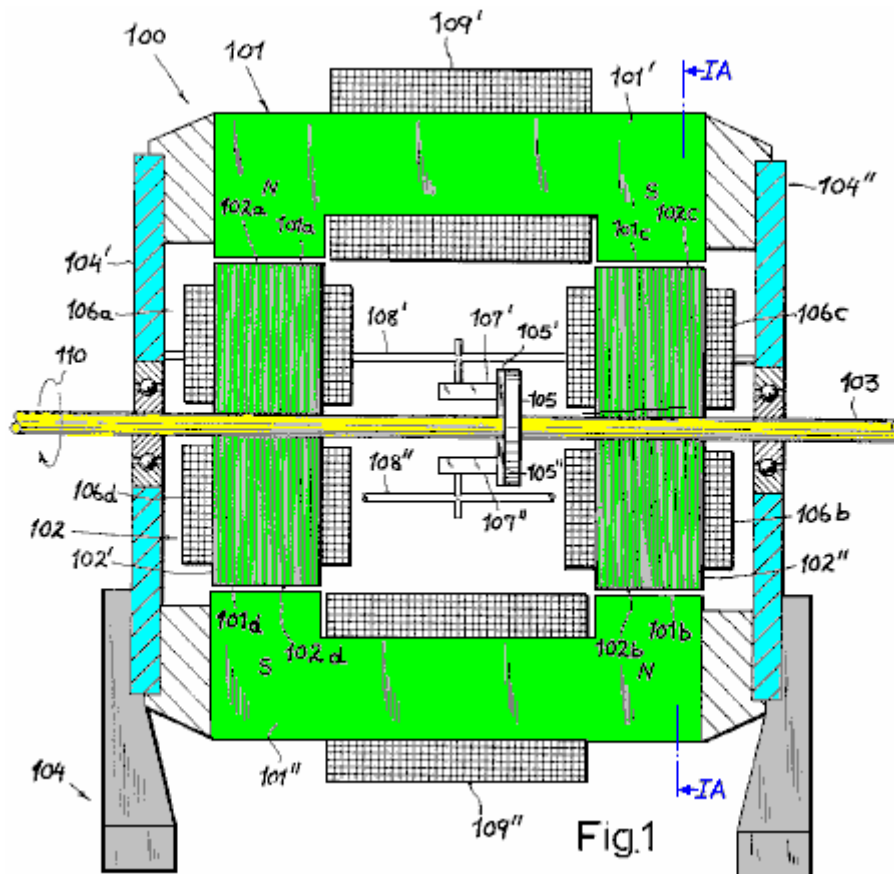

L'arbre **103** est associé à une source de conduire le pouvoir indiquée par une flèche **110** figurativement. Le stator **101** inclut une paire d'électro-aimant feuilletés joug - façonnés **101'** et **101''** à qui extrémités forment deux paires de co - planar morceaux de la perche, en a désigné **101a** respectivement, **101b** (perche aimantée Nord) et **101c**, **101d** (perche aimantée Du sud). Les morceaux de la perche ont des visages concaves, en faisant face vers les visages **102a** convexes flatteurs, **102d** d'armature **102'** et **102b**, **102c** d'armature **102''**. Ceux-ci fait face à qui concavités sont tout centrées sur l'axe d'arbre **103**, étendez sur arcs d'approximativement  $20^{\circ}$  à  $25^{\circ}$  chacun dans l'avion de rotation (**Fig.1A**) afin que la somme de ces arcs s'élève à approximativement  $90^{\circ}$  géométriquement et électriquement.

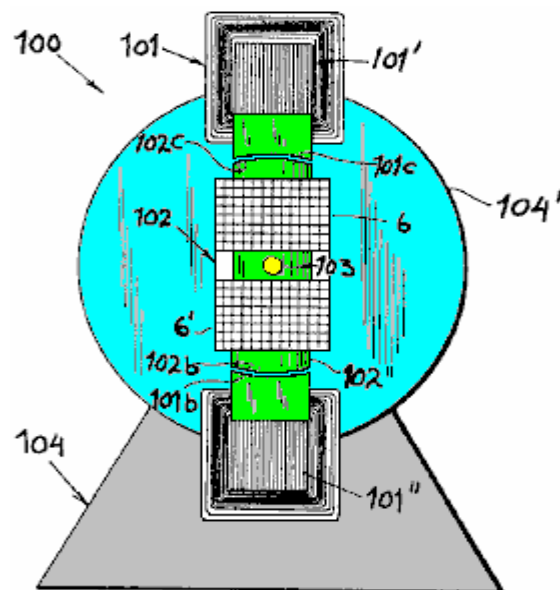

Fig.1A

Le stator aimants **101'**, **101''** sont entourés par energising windings **109'**, **109''** lesquels sont connectés à travers une source convenable de courant direct constant (ne montré pas). Windings semblable, chacun a composé de deux bobines **106a** série - connectées, **106d** et **106b**, **106c**, entourent le rotor armatures **102'** et **102''**, respectivement. Ces bobines forment partie d'un circuit de la production qui plus loin inclut une paire de brosses **107'**, **107''** lesquels sont portés par les bras **108'**, **108''** en en logeant **104** avec isolement mutuel en brossent **107'**, **107''** co opèrent avec une paire de banlieusard segments **105'**, **105''** (voyez aussi **Fig.4**) lesquels sont supportés par un disque de séparer matière **105**, monté sur arbre **103**.

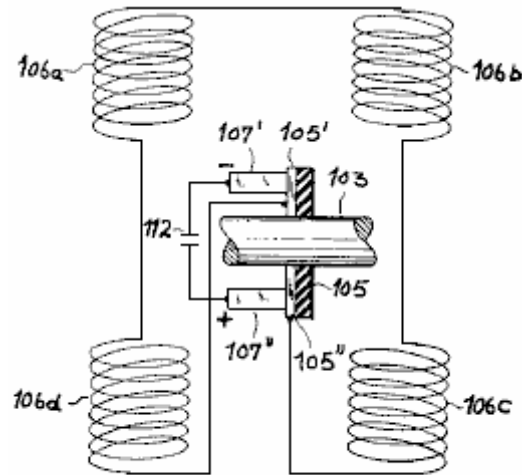

Fig. 4

En raison du série rapport de bobines **106a-106d** entre les segments **105'** et **105''**, comme illustré dans **Fig.4**, le voltage alternant induit dans ces bobines engendre un voltage de la production rectifié à brosses **107'** et **107''**. Le courant unidirectionnel délivré par ces brosses à une charge (ne montré pas) peut être lissé par moyens conventionnels, représentés par condensateur **112** dans **Fig.4**.

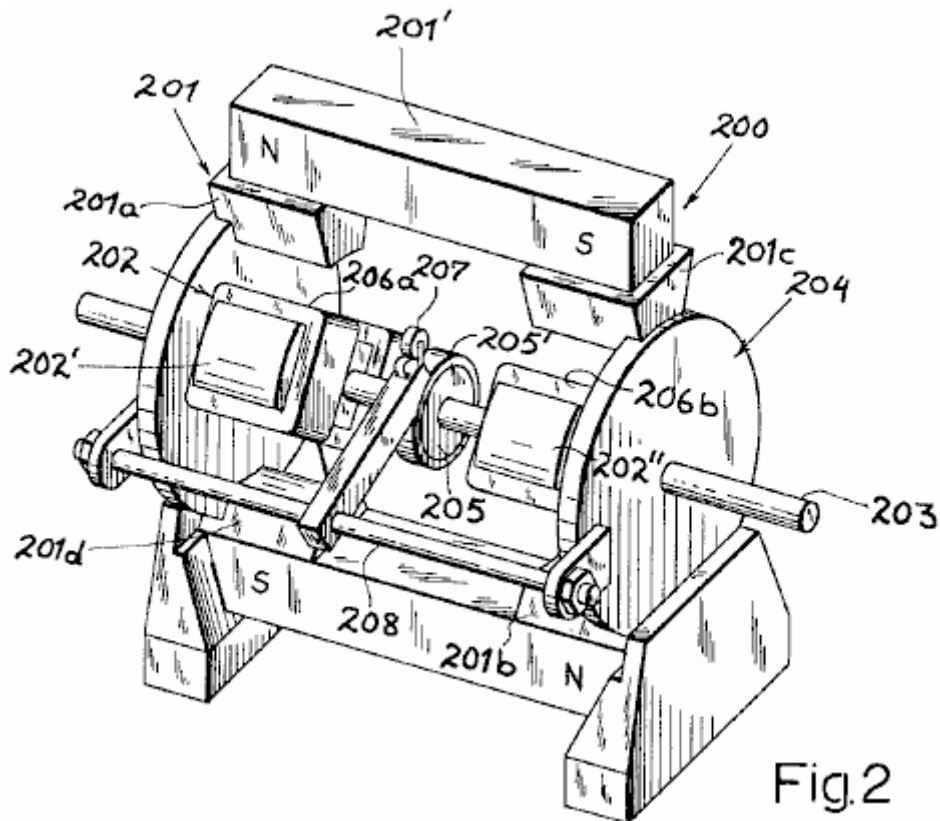
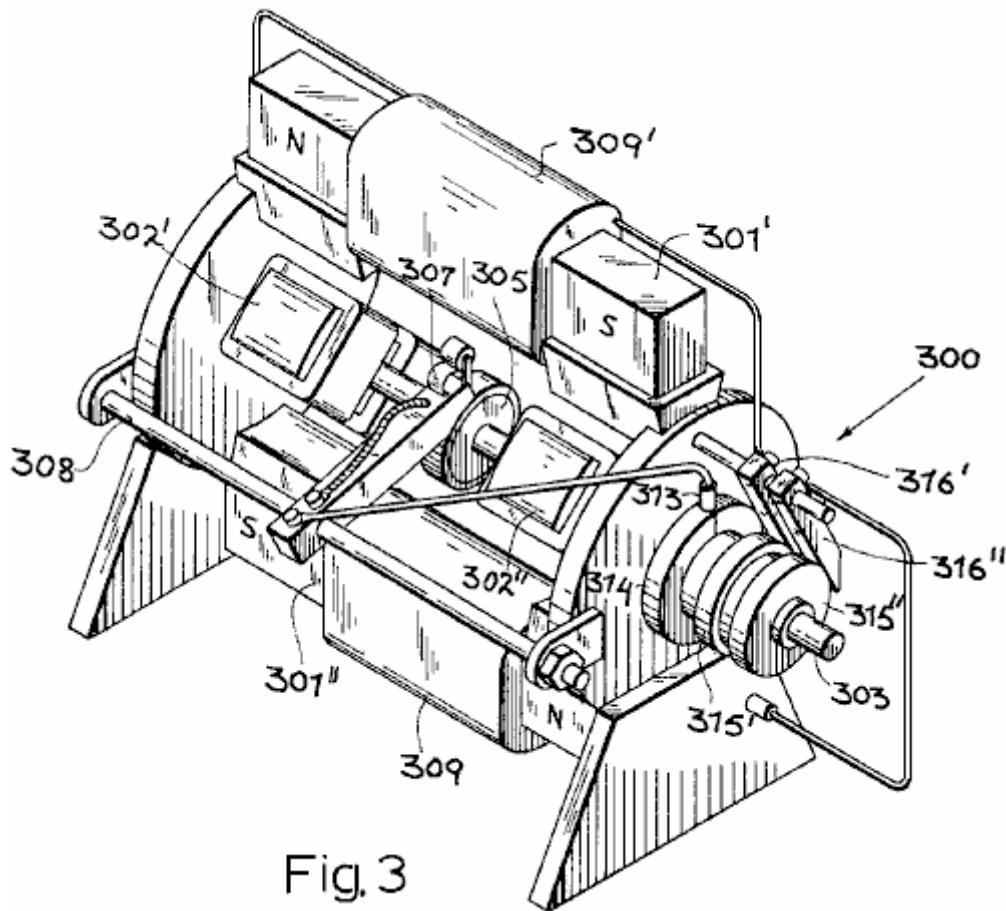

Fig.2

**Fig.2**, expositions un générateur **200** modifié, à qui en loger **204**, soutient un stator **201** qui consiste en deux barre permanente aimants essentiellement **201'** et **201''**, parallèle à rallonges à la promenade arbre **203** (sur côté du contraire de lui), chacun de ces aimants qui sont rigide et chacun avoir une paire de chaussures **201a** seules, **201c** et **201b**, **201d** respectivement. Le rotor **202** est une paire d'armatures feuilletées **202'** et **202''**, similar à ceux de l'incarnation antérieure dont la production enroule **206a**, **206b**, **206c** et **206d** sont connectés entre une fiche bague **205** sériellement ', a supporté sur arbre **203** à travers l'intermédiaire d'un séparant disque **205**, et un autre terminal ici a représenté par l'arbre **203** fondé lui-même. La fiche bague **205'** est contacté par brosse **207** sur détenteur **208**, la production de cette brosse qui est un courant alternatif d'une fréquence déterminée par la vitesse du rotor.



**Fig.3**

**Fig.3** montre un générateur **300** lequel est fondamentalement semblable au générateur **100** montré dans **Fig.1** et **Fig.1A**. C'est l'arbre **303** emporte une paire d'armatures de fer doux feuilletées **302'**, **302''** lequel peut tourner dans les intervalles de l'air d'une paire d'électro-aimant **301'**, **301''** lesquels ont le windings **309'** et **309''**. Le commutator **305** encore le co opère avec une paire de brosses **307** seul de qui sont visible dans **Fig.3**. Cette brosse, continuée un bras **308**, est connectée à une brosse **313** que lequel engage avec une fiche bague **314** placée aussi sur une extrémité d'arbre **303** que lequel porte électriquement deux fiche supplémentaire en sonne **315'**, **315''** lesquels sont en contact conducteur avec bague **314** mais sont séparés de l'arbre. Deux supplémentaire en brosse **316'**, **316''** contact les bagues **315'**, **315''** et respectivement est connecté à windings **309'** et **309''**. Les autres fins de ces windings sont connectées à un système analogue de brosses et fiche bagues sur l'extrémité de l'arbre opposé, et a arrangé afin que les deux brosses du commutator sont liées à travers le windings efficacement **309'** et **309''** dans parallèle. Par conséquent, les aimants du stator sont stimulés de la production du générateur elle-même dans cette incarnation, il qui est compris que les aimants **301'** et **301''** (fait, par exemple, d'acier plutôt que fer doux) aura une force contraignante résiduelle suffisant pour induire un voltage de la production initial. Naturellement, les circuits qui mènent des brosses **307** au windings **309'**, **309''** peuvent inclure filtrage comme décrit à propos de **Fig.4**.

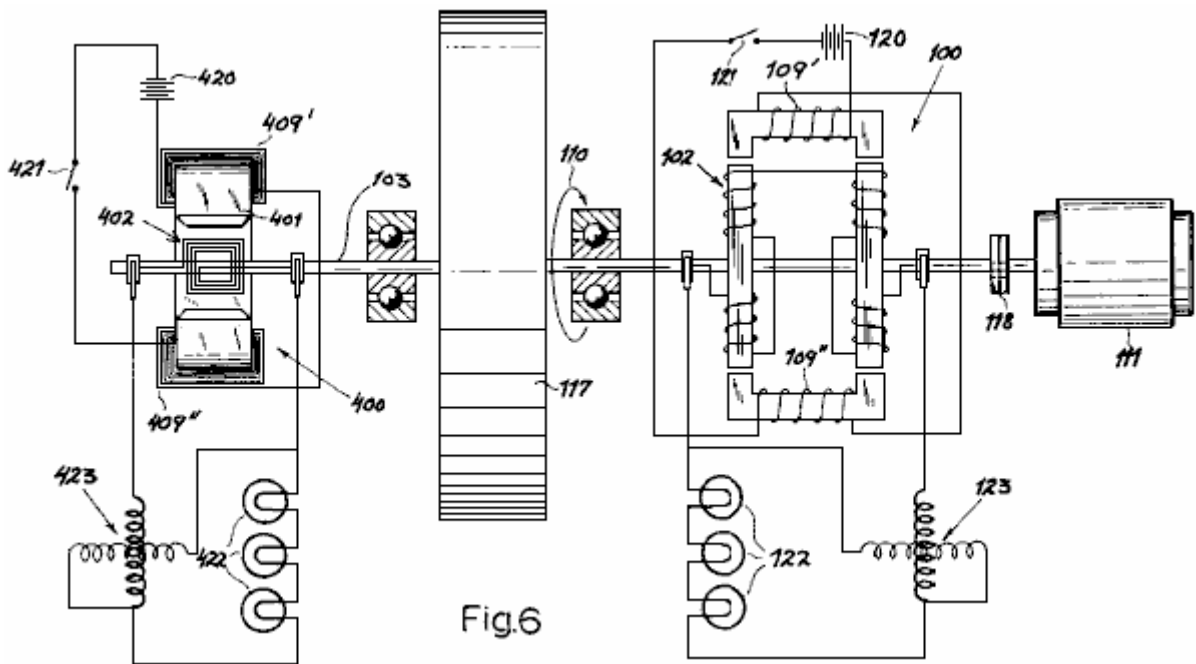

Fig.6

**Fig.6** montre qu'un circuit de l'épreuve a conçu comparer les productions d'un générateur de ce dessin, tel que l'unité **100** de **Fig.1** et **Fig.1A**, avec un générateur **400** conventionnel du type qui a une armature **402** faite une boucle lequel tourne dans l'intervalle d'un stator aimant **401** lequel est allé parfaitement avec energising windings **409'**, **409''**. Les deux générateurs sont interconnectés par un arbre **103** commun lequel emporte un volant **117**. Cet arbre a associé à travers une prise **118** à une promenade moteur **111** quelles promenades les rotors **402** et **102** de les deux générateurs à l'unisson, comme indiqué par flèche **110**. Deux piles **120** et **420**, en série avec les changements **121** et **421**, représentent la méthode de fournir le courant direct au stator windings **109'**, **109''** et **409'**, **409''** des deux générateurs.

La production rectifiée de générateur **100** est délivrée à une charge **122**, montrée ici comme trois lampes incandescentes connectées en série, et avec une consommation combinée de 500 watts. Le générateur **400**, fournit le courant dans une charge **422** identique. Deux wattmètres **123** et **423** ont leur voltage et les windings du courant ont connecté dans manoeuvre respectivement et en série avec leurs charges associées **122** et **422**, mesurer le pouvoir électrique délivré par chaque générateur.

Quand en saisit **118** est engagé, l'arbre **113** avec lui est le volant **117** est apporté à une vitesse impérieuse initiale de 1,200 tr/min. à que le point, le changement **421** dans le circuit de l'energising du générateur **400** conventionnel, est fermé. Les lampes **422** lumière immédiatement et le wattmètre correspondant **423** expositions une production initiale de 500 watts. Cependant, cette production tombe comme le volant **117** immédiatement est décéléré par le freinant effet du champ aimanté sur armature **402**.

Ensuite, la procédure est répétée mais avec changement **421** ouvert et en change **121** fermé. Cela stimule générateur **100** et les lampes **122** lumière au-dessus, wattmètre **123** qui montre une production de 500 watts qui restent constant pour une période indéfinie de temps en il n'y ayant aucune décélération appréciable de volant **117**. Quand la prise **118** est publiée et le rotor va vite des baisses progressivement, la production de générateur **100** est encore substantiellement 500 watts à une vitesse de 900 tr/min. et restes aussi haut que 360 watts quand la vitesse est tombée suite à 600 tr/min. Dans une épreuve semblable avec un générateur du type de l'aimant permanent, tel que celui montré à **200** dans **Fig.2**, une production substantiellement constante a été observée sur une gamme de 1600 à 640 tr/min.

**Teruo Kawai.** En juillet 1995, un brevet a été accordé à Teruo Kawai pour un moteur électrique. Dans le brevet, états Teruo qui une entrée électrique mesurée 19.55 watts ont produit une production de 62.16 watts, et c'est un COP de 3.18. Les sections principales de ce brevet sont incluses dans l'Appendice.



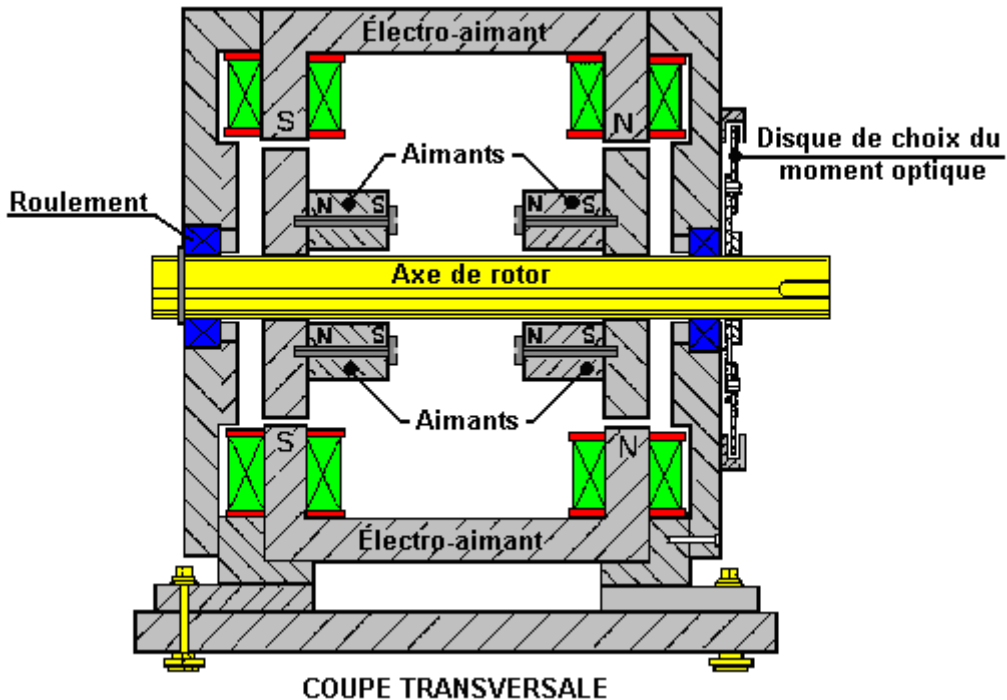
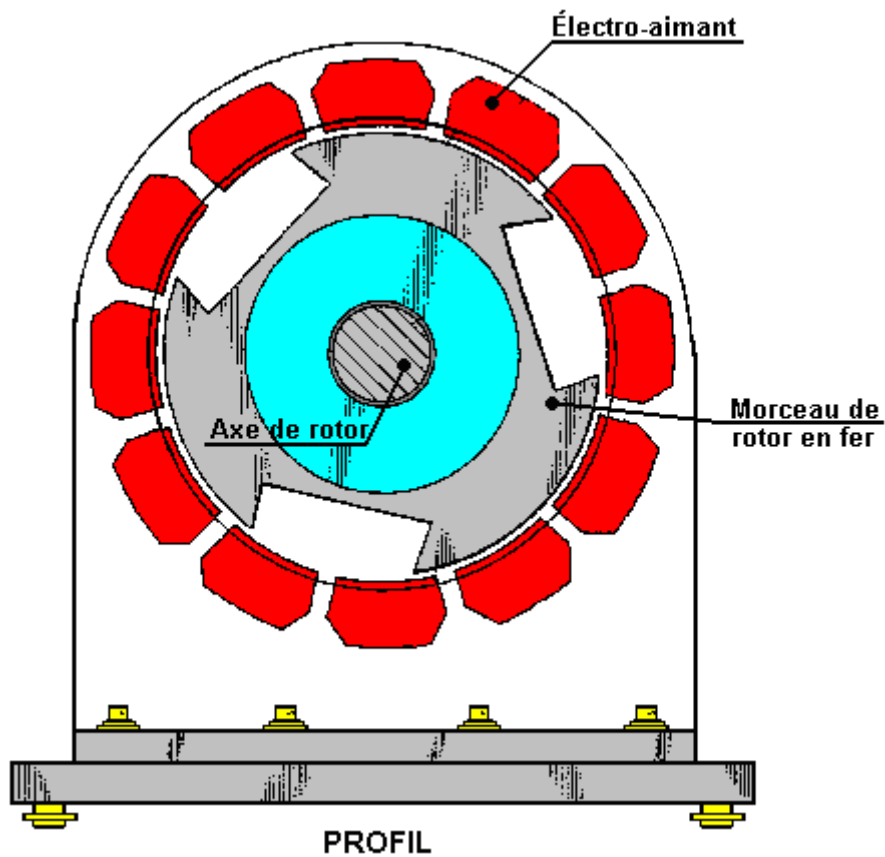

Dans ce moteur, une série d'électro-aimant est placée dans une bague pour former le stator actif. L'arbre du rotor a deux disques du fer montés sur lui. Ces disques ont des aimants permanents verrouillés à eux et ils ont des fentes larges coupées dans eux pour changer leur effet aimanté. Les électro-aimant sont battus avec le battant contrôlé par un arrangement du disque optique monté sur l'arbre. Le résultat est un moteur électrique très effectif dont la production a été mesurée comme être en excès du sien entré.

**Le Générateur de l'Eau - Pompe auto – propulsé de James Hardy.** Il y a une vidéo sur Google qui montre le générateur commandé, électrique à une eau pompe électrique auto - propulsée à l'emplacement: [http://video.google.com.au/videoplay?docid=-3577926064917175403&ei=b1\\_BSO7UDILAIgKA4oCuCQ&q=self-powered+generator&vt=lf](http://video.google.com.au/videoplay?docid=-3577926064917175403&ei=b1_BSO7UDILAIgKA4oCuCQ&q=self-powered+generator&vt=lf)

C'est un appareil très simple où le jet d'eau de la pompe est dirigé à une eau roue simple qui dans tour, rotations un alternateur électrique, propulser la pompe et une ampoule électrique, démontrer l'énergie libre.



Initialement, le générateur a jusqu'à vitesse, conduite par les principaux provision électrique. Alors, quand il court normalement, le rapport des principaux est enlevé et le moteur/générateur soutient et est aussi capable de propulser au moins une ampoule. La production du générateur est courant des principaux normal d'un alternateur disponible en magasin standard.

James a 2007/0018461 américain Breveté D'application A1 publié en 2007 sur son design. Dans cette application il montre qu'un avantage important de son design est le niveau bruyant bas produit quand le générateur court. Dans la vidéo et les peintures ci-dessus, la démonstration fait ouvrir l'habitation pour montrer comment le système de générateur travaille, mais pendant l'utilisation normale, les compartiments sont complètement cachetés.

Dans son document, James montre le système général comme cela :

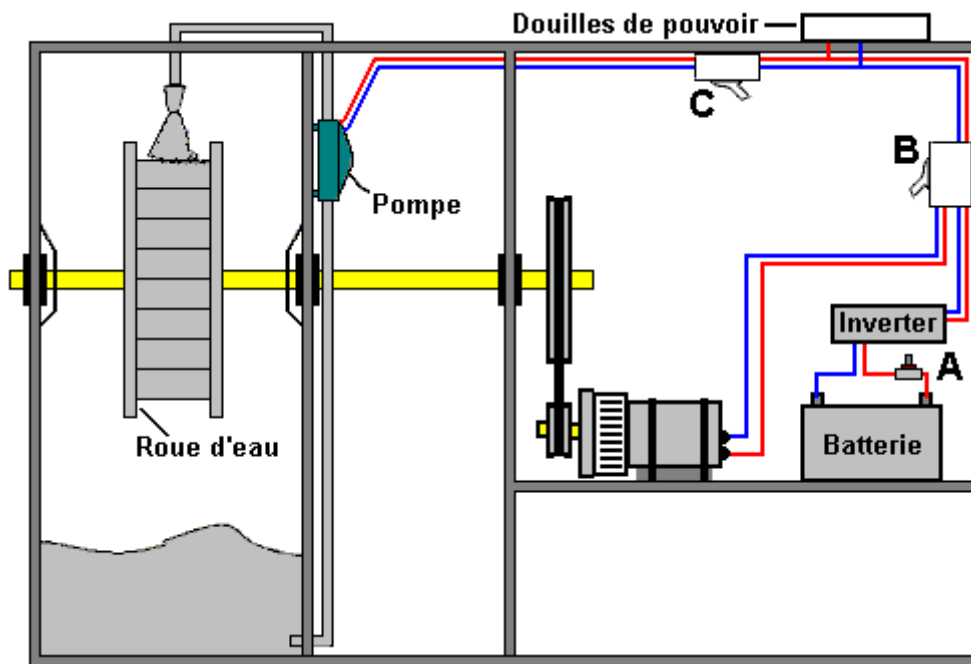

L'habitation est divisée en trois compartiments séparés. Le premier compartiment a un fort puits d'axe le parcourant, soutenu sur la boule ou les rapports de bobine – peut-être céramique pour cet environnement. Les rapports sont protégés étant couvert par les gardes de plouf qui gardent de l'eau (ou d'autre liquide) d'eux. Un waterwheel de presque n'importe quel type est monté sur le puits et une pompe d'eau de haute capacité dirige un ruisseau de liquide sur le waterwheel, en frappant les pagaies à angle droit pour fournir l'impact maximum.

Ce premier compartiment est cacheté pour contenir tout l'intérieur liquide cela et le fond sont efficacement un carter pour le liquide. Une pipe trouvée près du fond du compartiment nourrit le liquide à la pompe qui est trouvée dans le deuxième compartiment. La pompe promeut le liquide par un ajustage, en le dirigeant au waterwheel. Pendant que presque n'importe quel ajustage travaillera, il est ordinaire de choisir celui qui produit un jet concentré de liquide pour produire l'impact le plus grand possible. On s'y attendrait plus grand le diamètre du waterwheel, plus puissant le système serait. Pourtant, ce n'est pas nécessairement le cas les autres facteurs comme le poids général des membres tournants pourraient affecter la performance. L'expérimentation devrait montrer la combinaison la plus efficace pour n'importe quelle pompe donnée.

Le puits tournant est donné un rapport de tiers soutenu à côté du compartiment final. Le puits a alors une grande poulie de ceinture de diamètre montée sur cela, la ceinture en conduisant une beaucoup plus petite poulie montée sur le puits du générateur. Cela lève le taux auquel le puits de générateur est tourné. Si la pompe opère sur le voltage de conduite principale de courant alternatif, donc le générateur sera celui qui produit le courant alternatif de voltage de conduite principale. Si la pompe opère sur, disons, 12 volts, donc le générateur sera celui qui produit le courant continu de 12 volts. Le diagramme ci-dessus, montre l'arrangement sur un système de voltage de conduite principale comme qui est sans doute le plus convenable. Si un système de 12 volts est choisi, donc l'inverter peut être omis.

Le générateur est commencé en appuyant sur "A" marqué du changement de " bouton-poussoir normalement ouvert dans le diagramme. Cela passe le pouvoir de batterie par de 1 kilowatt inverter qui produit alors le voltage de conduite principale de courant alternatif. Le changement s'est taché "B" est un changement "de changement" et pour le commencement, il est mis pour qu'il passe le pouvoir de courant alternatif par le changement "A" à la pompe. Cela fait la pompe allumer et diriger un jet puissant de liquide au waterwheel, en le forçant autour d'et ainsi en branchant le générateur. Quand le générateur se lève à la vitesse complète, le changement "B" est retourné, en débranchant l'inverter et en nourrissant le pouvoir de générateur par de la pompe, en le gardant la course à pied et le fait de fournir le pouvoir supplémentaire des douilles de puissance de sortie montées sur le haut de l'habitation. Le changement de bouton-poussoir est libéré, en débranchant la batterie qui n'est plus nécessaire. Le changement "C" est un ordinaire Sur/De le changement de conduite principale qui est nécessaire si vous voulez éteindre le générateur.

Un avantage important de ce système de générateur consiste en ce que les composantes principales peuvent être achetées tout prêtes et ainsi les adresses seulement très simples de construction et le matériel sans hésiter disponible est nécessaire. Un autre avantage consiste en ce que ce qui arrive peut être vu. Si la pompe ne travaille pas, donc c'est une tâche simple de découvrir pourquoi. Si le générateur ne tourne pas, donc vous pouvez voir qu'et classent le problème. Chaque composante est simple et directe.

James suggère qu'une pompe convenable est 10,000 gallons par heure "la Pompe de Torpille" de Cal Pump, le site Internet :

[http://www.calpumpstore.com/products/productdetail/part\\_number=T10000/416.0.1.1](http://www.calpumpstore.com/products/productdetail/part_number=T10000/416.0.1.1):



**Le Moteur de Bill Muller.** Bill Muller qui est mort en 2004, a produit une série de très a construit des appareils délicatement, les plus tardifs de qu'il a affirmé ont produit quelques 400 ampères de courant de la production à 170V DC pour 20 ampères à 2V DC promenade courant. L'appareil les deux produit son propre pouvoir impérieux et produits alimentaires une production du pouvoir électrique. L'appareil de Bill a pesé des 90 kilos et il exige des aimants très forts faits de Neodymium Iron - Boron qui est cher et peut causer la blessure sérieuse facilement si n'a pas manié avec soin considérable. Il devrait être noté que Ron Classen montre les détails de son travail dans reproduire ce moteur sur son site web <http://home.mchsi.com/~act2/index.html> et il rapporte qu'il a dépensé en excès d'USA \$3,000 dans construction et si loin, a déjà accompli un pouvoir de la production d'approximativement 170% du pouvoir de l'entrée. Une vidéo de son moteur dans action est à <http://video.google.com/videoplay?docid=65862828639099378> et son développement progresse régulièrement. Ronald signale que diminuer l'intervalle entre le rotor et le stator par seulement un millimètre élève l'entrée et courant de la production par dix ampères, donc la capacité de sa machine est dix fois plus grand que sa présente performance. Ronald n'a pas rendu effectif ceci comme depuis le coût des composants de l'aiguillage toujours est assez haut. Sa construction ressemble à ce:

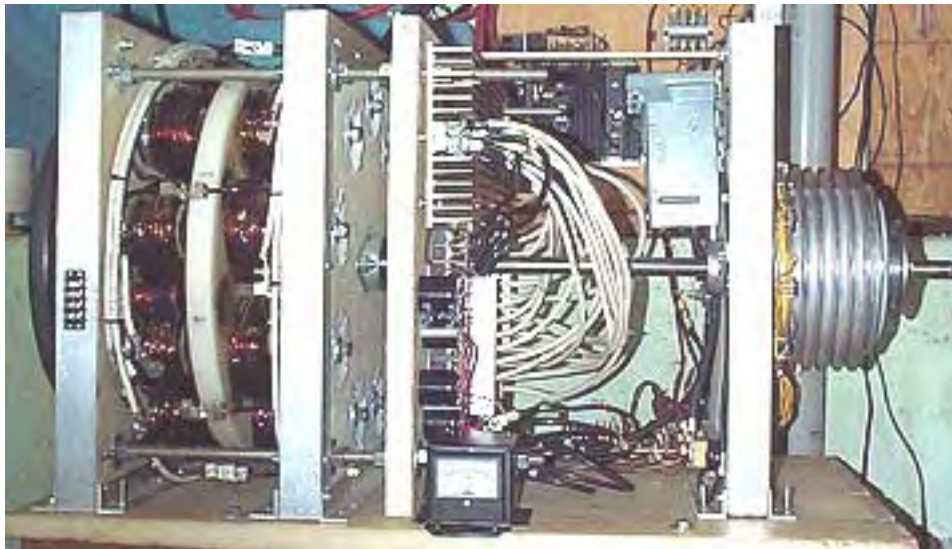

Le moteur Muller a beaucoup dans commun avec Robert Adam a battu moteur d'aimant permanent. Les deux usage un rotor qui contient des aimants permanents. Les deux électro-aimant de la pulsation au moment précis accomplir le moment de rotation du rotor maximal. Les deux ont le production enroule pour produire une production électrique. Cependant, il y a des différences considérables. Les bobines de Bill Muller sont enroulées dans un chemin exceptionnel comme montré au-dessous. Il place ses aimants du rotor décentré par rapport aux bobines du stator. Ses bobines sont opérées dans paires qui sont installées en série - un chaque latéral du rotor. Il a un nombre bizarre de bobines et un nombre égal d'aimants permanents. Ses aimants sont placés avec polarité alternative: N, S, N, S,...

Pour le faire pour suivre plus facile, les diagrammes en dessous exposition juste cinq paires de la bobine et six aimants, mais beaucoup de plus grands nombres sont utilisés dans une construction réelle de l'appareil, typiquement seize aimants, normalement.

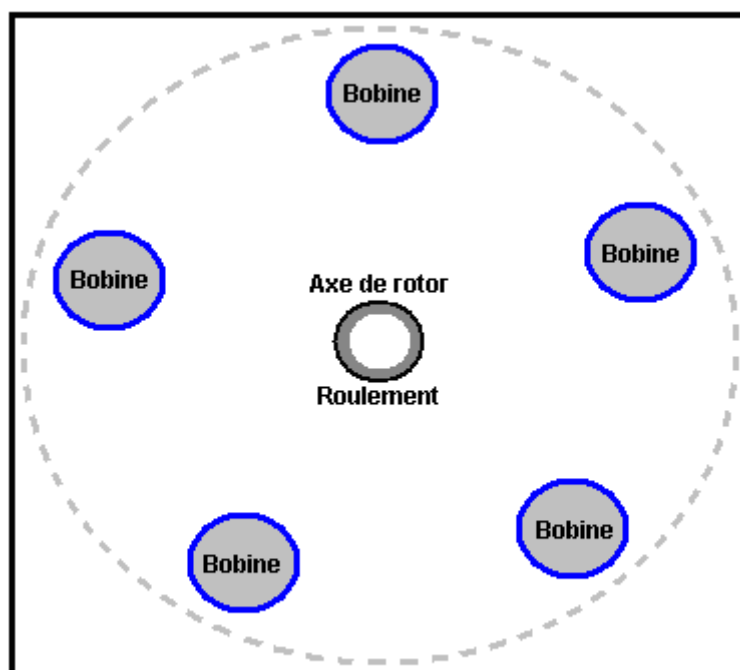

**Le stator (2 exigé)**

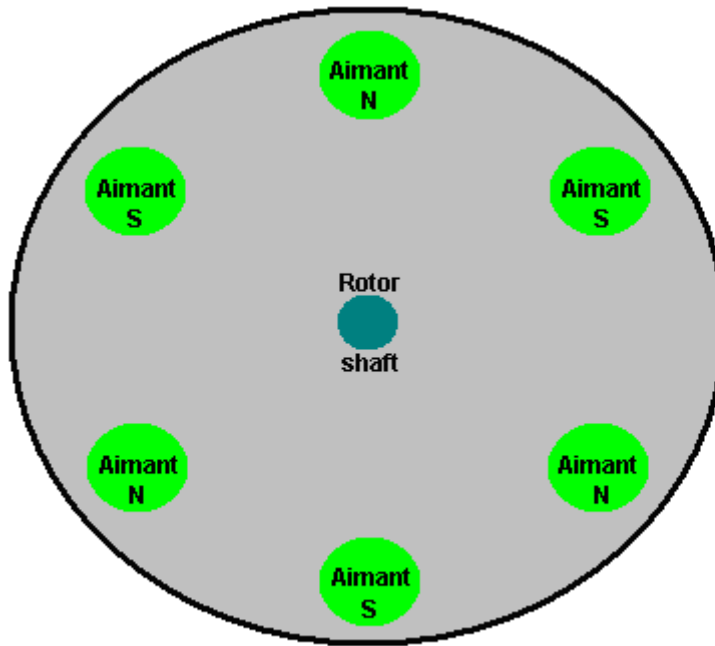

Rotor (2 exigé)

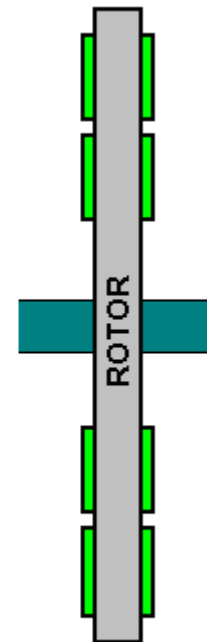

Profil

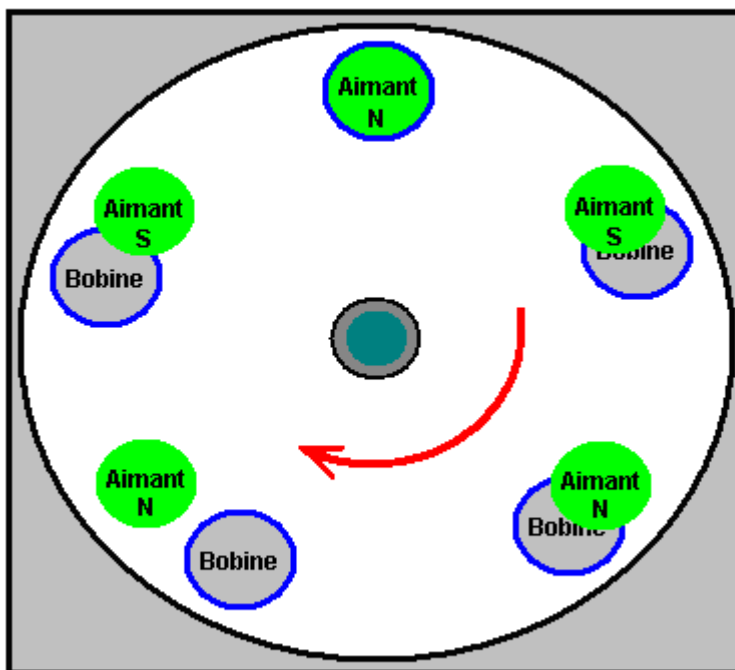

Écartement de parent de Bobine/Aimant

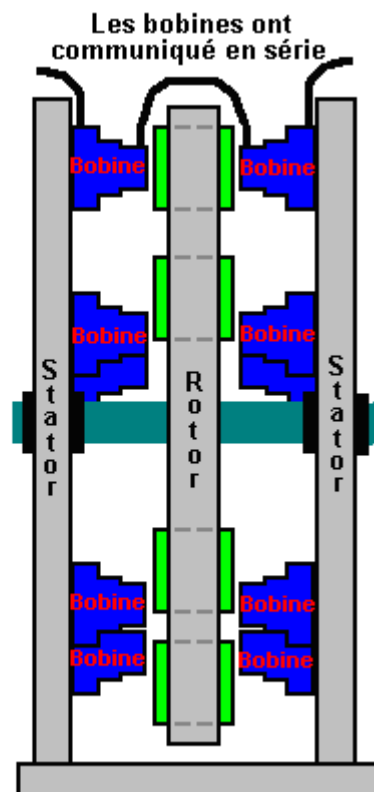

Les bobines ont communiqué en série

Profil

Si l'AC principal voltage est utilisé alors le câblage de la promenade peut être comme montré ici:

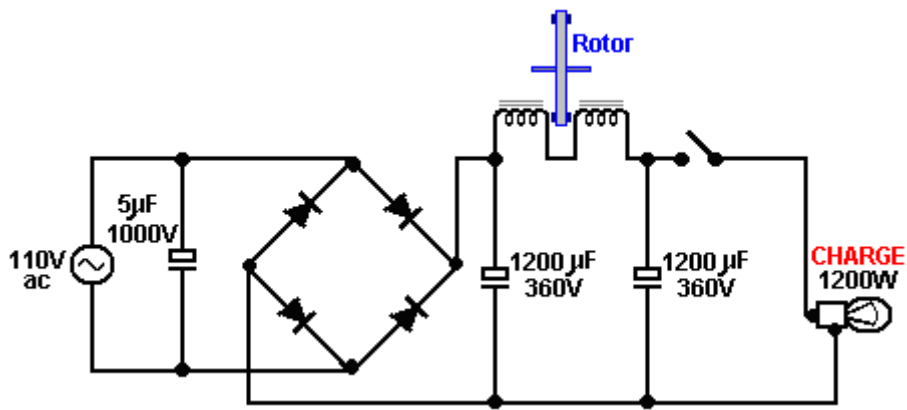

Quand a adapté pour cinq paires de bobines, cela devient:

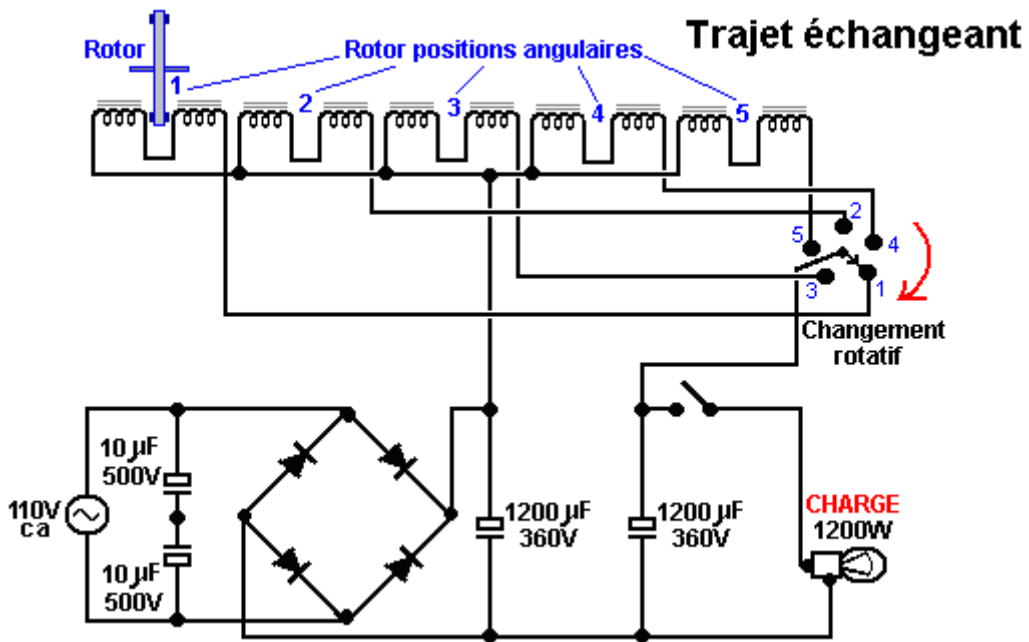

Si le DC changer est utilisé, alors le circuit peut être:

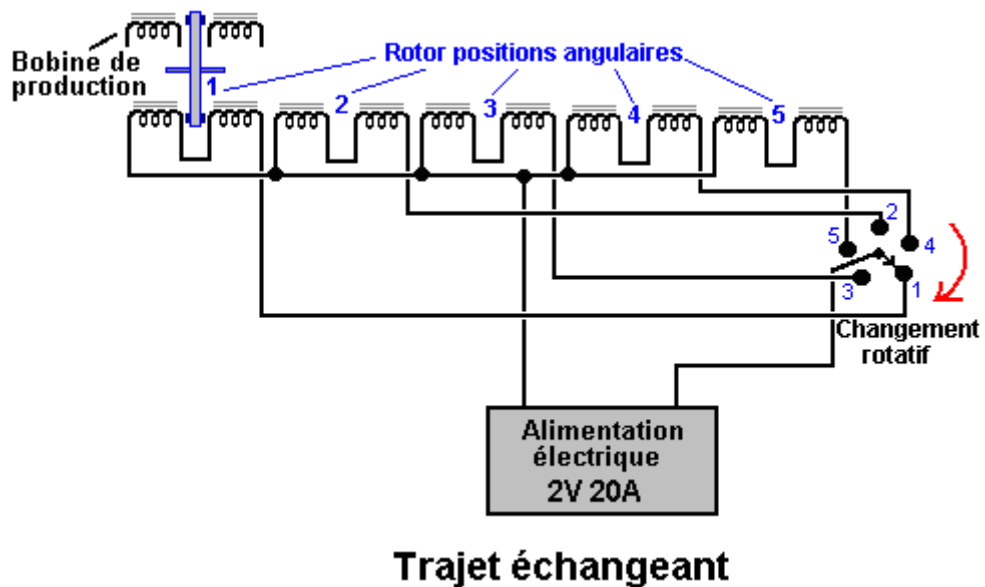



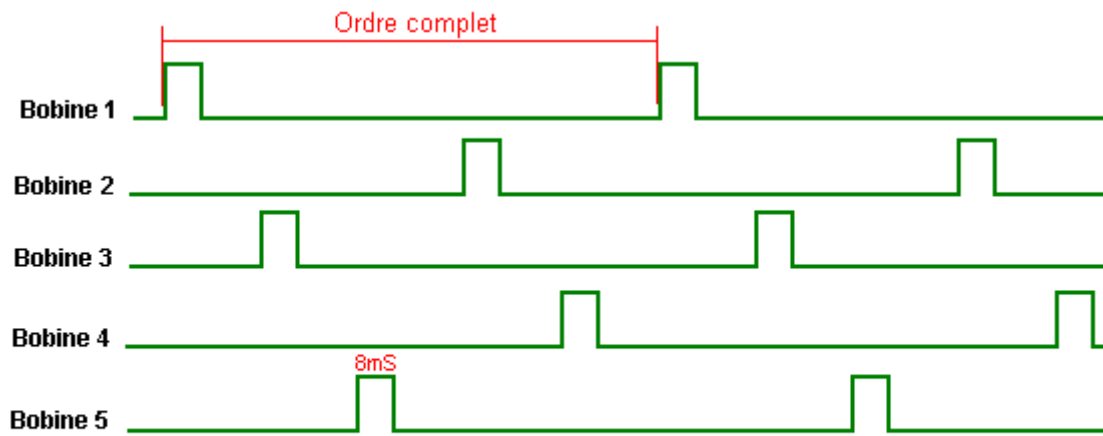

### Ordre de pouls de pouvoir

C'est un arrangement exceptionnel fait tout le plus particulier par le fait que le promoteur est emporté sur les mêmes bobines qui sont utilisées pour la génération du pouvoir. La pulsation du pouvoir impérieuse est appliquée à chaque bobine consécutive qui, avec seulement cinq bobines, fait la promenade en classant 1, 3, 5, 2, 4, 1, 3, 5, 2, 4... Pour cette opération, l'enroulement 1 est déconnecté de l'ensemble de circuits de la génération du pouvoir et alors donne une courte pulsation DC puissante. Cela pistonne la rotation du rotor. L'enroulement 1 est ré-connecté au pouvoir ensemble de circuits générateur alors, et l'enroulement 3 est déconnecté et alors donne une pulsation de la promenade. Cela est répété pour chaque deuxième bobine, indéfiniment qui est une des raisons pourquoi il y a un nombre bizarre de bobines. Les expositions de la table suivantes comme la promenade est opérée.

Pouls:	1	2	3	4	5	6	7	8	9	10
Bobine 1	<b>Pouls</b>	Product ion	Product ion	Product ion	Product ion	<b>Pouls</b>	Product ion	Product ion	Product ion	Product ion
Bobine 2	Product ion	Product ion	Product ion	<b>Pouls</b>	Product ion	Product ion	Product ion	Product ion	<b>Pouls</b>	Product ion
Bobine 3	Product ion	<b>Pouls</b>	Product ion	Product ion	Product ion	Product ion	<b>Pouls</b>	Product ion	Product ion	Product ion
Bobine 4	Product ion	Product ion	Product ion	Product ion	<b>Pouls</b>	Product ion	Product ion	Product ion	Product ion	<b>Pouls</b>
Bobine 5	Product ion	Product ion	<b>Pouls</b>	Product ion	Product ion	Product ion	Product ion	<b>Pouls</b>	Product ion	Product ion

C'est essentiel que les Neodymium les Fer Calibre aimants sont utilisés versent la cet appareil comme ils sont approximativement dix fois plus les du que du puissant écrit à la machine ferrite du du plus communs. Facturez un utilisé saisi le dans de l'aimants les 30 - 50 MegaGaussOerstedt gamme de la densité d'énergie, construite en Chine, les ils ont tenu leur magnétisme inchangé versent le d'usage de l'années de l'huit. L'intervalle de l'air entre les bobines et les aimants sont 2 mm. Bill a utilisé un éclat de l'ordinateur pour produire la séquence de l'aiguillage, et Ronald Classen dehors qui est expert dans ces points des systèmes que le battant système est ajusté quand les augmentations de la vitesse du moteur. Ce changement n'est pas un simple comme quand la vitesse de portées de la rotation son niveau du maximum, sur un seize rotor de l'aimant, que seulement trois des aimants seraient conduits par les pulsations des bobines. C'est, pendant une rotation, seulement trois électro-aimant seraient stimulés dans une pulsation simultanée, et cette pulsation serait de plus longue durée que les pulsations qui ont accéléré à rotor de sa place stationnaire.

La production de chaque bobine a traversé un pont de vague pleine pour donner DC, avant qu'être ajouté à la production des autres bobines. Un moteur Muller typique aurait 16 aimants et 15 paires de la bobine. Les fondateurs de la bobine solides ont été faits de 'métal amorphe ' et sont 2 pouces (50 mm) dans diamètre et 3 pouces (75 mm) longtemps. Bill a utilisé un mélange spécial de 'sable noir ' (probablement granules du magnétite) a enfermé dans résine de l'epoxy, mais une alternative est dite pour être de l'acier dur - le plus dur le meilleur. La matière de coeur de la bobine est dite pour être très important et sa construction a été dite pour être libre de tout hysteresis tourbillonnez courants. Les bobines sont enroulées de #6 AWG (swg 8) ou #8 AWG (swg 10) fil et est formé dans une mode exceptionnelle comme montré ici:



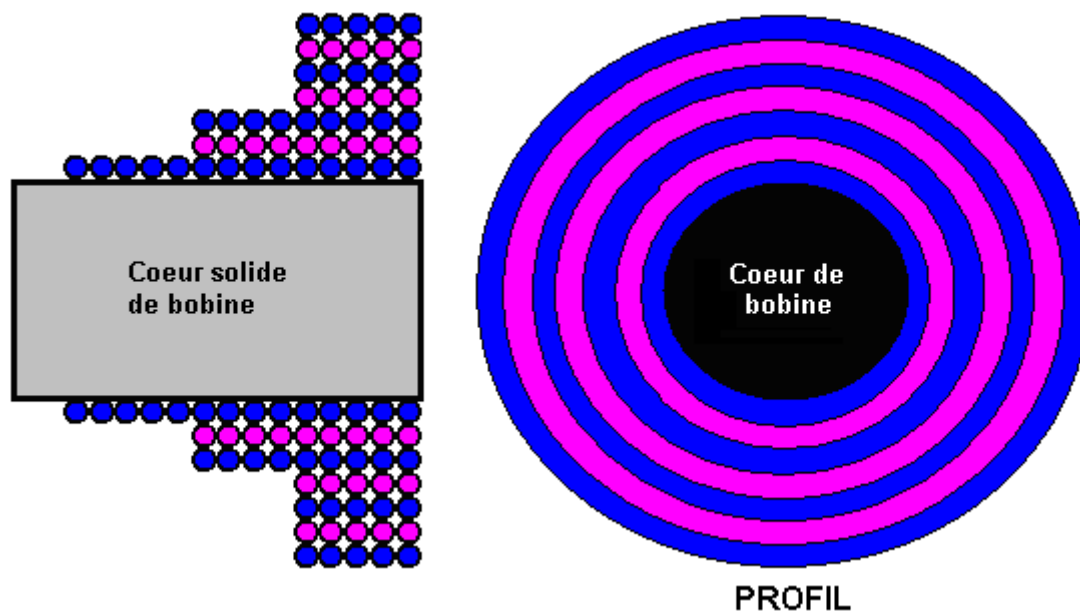

Les tours sinueux sont tout faits dans la même direction. La première couche a 14 tours, les prochaines deux couches en ont 9 tours chacun, et le restant quatre couches en ont 5 tours chacun qui donne un total de 52 tours. Les bobines sont utilisées dans paires, être installé en série, avec une de chaque existence de la paire sur le côté opposé du rotor à la deuxième bobine de la paire, comme indiqué sur les dessins. L'entrée que les bobines sont connectées au stator n'est pas certaine. La fin mince des bobines fait face aux aimants du rotor. Les bobines du production ne sont pas montrées sur les dessins, mais ils sont placés sur les deux du stators, dans chaque place où il n'y a aucune bobine de la promenade.

Le rotor est construit de matière non - aimantée et rotations à approximativement 3,000 tr/min. Cet appareil a la capacité à production 35 kW de pouvoir en excès quand a construit dans la dimension décrite qui a un diamètre du rotor de 660 mm avec les aimants a centré sur un cercle de 570 mm. Dans la démonstration qui a produit 35 kW de pouvoir, seulement cinq hors des trente paires projetées de bobines du production avaient été construits. Il est prédit que la production serait 400 cheval-vapeur si toutes les trente paires de bobines du production étaient dans place. Les prédictions de cette nature ont besoin d'être porté dehors dans une démonstration avant qu'ils puissent être considérés valide. S'il vous plaît soyez informé de la dimension de cet article de matériel. Je personnellement, ne serait pas capable de ramasser un appareil de ce poids, mais aurait besoin que le matériel du levage mécanique le déplace. Il peut, bien sûr, soit construit dans un a réduit dimension qui aura un a réduit la production électrique.

Laissez-moi stress que manier des aimants de cette force a ses dangers. Si vous devriez amener un aimant dans votre main et par inadvertance déplacer votre main près un article de l'acier dégagé, alors votre main est responsable pour être piégé entre l'aimant et l'acier désapprouve. Cela peut résulter en dégât sérieux à votre main. Le grand soin devrait être pris.

Le site web officiel pour ce système est [www.mullerpower.com](http://www.mullerpower.com) que vous pouvez trouver difficile d'afficher à moins que vous ayez le logiciel MacroMedia installé sur votre ordinateur. Un emplacement des renseignements alternatif sur les détails de construction est <http://overunity.ifrance.com/>.

**Le RotoVerter.** Pas tout ont battu les promenade systèmes utilisent des aimants permanents comme partie de leur mécanisme de la promenade. Par exemple, le RotoVerter, conçu par Hector D Peers Torres de Puerto Rico, et lequel a été reproduit par plusieurs chercheurs indépendants, en produisant au moins 10 fois plus de pouvoir de la production que le pouvoir de l'entrée, utilise la trois phase standard moteurs électriques au lieu d'aimants.

Ce système a été reproduit par plusieurs chercheurs indépendants et il produit un gain du pouvoir substantiel quand appareils impérieux qui ont besoin qu'un moteur électrique opère. À ce temps, le site web: <http://panacea-bocaf.org/rotoverter.htm> porte des détails considérables comment construire l'appareil comme fait l' <http://www.scribd.com/doc/2965018/HighEfficiencyForElectricMotors> et le

<http://www.scribd.com/doc/26347817/RV-Energy-Saving-X> documents. Les détails du contour sont comme suit:

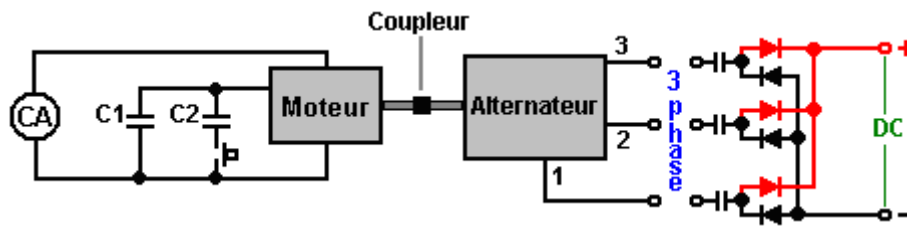

L'appareil de la production est un alternateur qui est conduit par une trois phase 3 HP principaux - propulsé à 7.5 moteur HP (les deux de ces appareils peuvent être 'standards écureuil cage asynchrone moteurs '). Le moteur de la promenade est opéré dans un hautement manière non - standarde. C'est un 240V moteur avec six windings comme montré au-dessous. Ces windings sont connectés pour faire un arrangement qui devrait exiger que 480 volts le conduit en série, mais au lieu, il est nourri avec 120 volts d'AC de phase seule. Le voltage de l'entrée pour le moteur, devrait être toujours un quart du sien a estimé le voltage opérationnel. Une troisième phase virtuelle est créée en utilisant un condensateur qui crée un phase changement de 90 degrés entre le voltage appliquée et le courant.

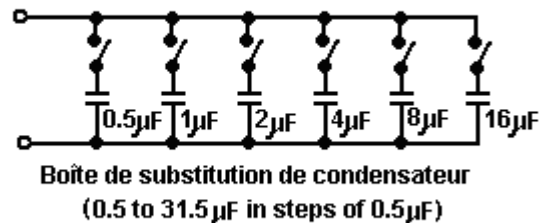
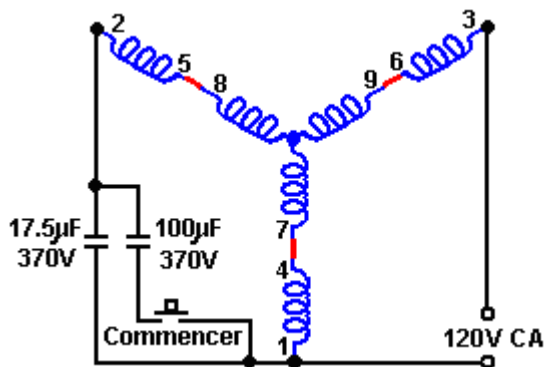

L'objectif est régler le windings du moteur pour donner l'opération résonnante. Un début en haut condensateur est connecté dans le circuit qui utilise le changement du presse - bouton montré, obtenir le moteur jusqu'à vitesse à qui point que le changement est publié, en permettant au moteur de courir avec un beaucoup plus petit condensateur dans place. Bien que le condensateur courant soit montré comme une valeur fixe, dans entraînement, que ce condensateur a besoin d'être ajusté pendant que le moteur court, donner l'opération résonnante. Pour ceci, une banque de condensateurs est construite habituellement, chaque condensateur qui a son propre SUR/DE change, afin que les combinaisons différentes de fermetures du changement donnent une grande gamme de valeurs totales différentes de capacité. Avec les six condensateurs montrés au-dessus, toute valeur de 0.5 microfarad à 31.5 les microfarad peuvent être changés pour trouver la valeur résonnante correcte rapidement. Ces valeurs autorisent des valeurs combinées de 0.5, 1.0, 1.5, 2.0, 2.5, 3.0, 3.5,..... en sélectionnant les changements appropriés pour être SUR ou FERMÉ. Si vous devriez avoir besoin d'une valeur plus grand que ce, alors installer un 32 condensateur du microfarad dans place et connecter la boîte de la substitution à travers lui pour tester le plus haut pas des valeurs par pas pour trouver la valeur optimum de condensateur pour utiliser. Les condensateurs ont besoin d'être des unités puissantes, huile - remplies avec un haut voltage qui estime - en d'autres termes, grand, lourd et cher. L'existence du pouvoir maniée dans un de ces systèmes est grande et installer on n'est pas sans un certain degré de danger physique. Ces systèmes se sont mis à être auto - propulsé mais cela n'est pas recommandé, vraisemblablement à cause de la possibilité de fugitif avec le bâtiment du pouvoir de la production en haut rapidement et pistonner le pouvoir de l'entrée jusqu'à le moteur grille.

Le Yahoo EVGRAY Groupe à <http://groups.yahoo.com/group/EVGRAY> a un grand nombre de membres beaucoup de qui est très offrira conseil et assistance. Un jargon unique a développé sur ce forum où le moteur n'est pas appelé de moteur mais est connu sous le nom d'un "Déménageur Principal" ou "PM" pour court comme qui peut causer confusion "PM" habituellement positions pour "Aimant Permanent." RotoVerter est abrégé à "RV" pendant que "DCPMRV" positions pour "Aimant Permanent Courant Direct RotoVerter" et "trafo" est une abréviation non - standard pour "transformateur." Quelques-uns des enregistrements dans

ce Groupe peuvent être difficiles de comprendre dû à leur nature très technique et l'usage étendu d'abréviations, mais l'aide est toujours là disponible.

Déplacer à quelques-uns plus de construction pratique détaille pour ce système. Le moteur (et alternateur) a considéré pour être le meilleur pour cette candidature est le "Baldor EM3770T" 7.5 unité du cheval-vapeur. Le nombre de la spécification est 07H002X790, et c'est une 60Hz 3 phase de 230/460 volts, 19/9.5 ampère, 1770 tr/min, pouvoir facteur 81, appareil.

Le site web Baldor est [www.baldor.com](http://www.baldor.com) et les détails suivants devraient être considérés avant d'essayer tout adaption d'un moteur cher avec soin. Les photographies de construction suivantes sont présentées ici par gentille autorisation d'Ashweth du Groupe EVGRAY.

La plaque de la fin du moteur de la promenade a besoin d'être enlevé et le rotor a soulevé dehors. De soin considérable est eu besoin quand faire ceci comme le rotor est lourd et il ne doit pas être traîné à travers le windings du stator comme faire cela les endommagerait.



La deuxième fin plaque est enlevée alors et a placé sur la fin opposée du logement du stator:



Le ventilateur est enlevé comme de lui n'est pas eu besoin et seulement causes résistance inutile, et le rotor est inséré le rond de chemin opposé au chemin qu'il a été enlevé. C'est, le logement est maintenant l'autre chemin parent rond au rotor, depuis que le rotor a été tourné à travers 180 degrés avant qu'être remplacé. La même partie de l'arbre du rotor traverse la même plaque de la fin comme auparavant comme les plaques de la fin ont aussi été échangées partout. Les plaques de la fin sont verrouillées dans place et l'arbre du rotor a filé pour confirmer qu'il tourne encore aussi librement qu'avant.

Pour réduire frottement à un minimum absolu, les portées du moteur ont besoin d'être nettoyé à un niveau exceptionnel. Il y a des plusieurs façons de qui font ceci. Un du meilleur est utiliser un carburettor aérosol plus propre de votre magasin des accessoires de la voiture local. Vaporisez à l'intérieur des portées pour laver dehors toute la graisse pleine. L'aérosol s'évapore si est parti pour quelques minutes. Répétez ceci jusqu'aux rotations de l'arbre parfaitement, alors mettez-en un (et seulement un) goutte d'huile légère sur chaque portée et n'utilise pas WD40 comme il laisse un film du reste. Le résultat devrait être un arbre qui file absolument parfaitement.

Le prochain pas est connecter le windings des deux unités. Le moteur (le "Déménageur Principal") est installé pour opération de 480 volts. Cela est fait en connectant des terminaux sinueux 4 à 7, 5 à 8 et 6 à 9 comme montré au-dessous. Le diagramme montre AC de 120 volts comme être la provision du pouvoir. C'est parce que le dessin RotoVerter fait le moteur opérer à une entrée beaucoup inférieure que les dessinateurs du moteur ont projeté. Si ce moteur avait été opéré dans le chemin standard, une 3 phase provision de 480 volts serait connectée aux terminaux 1, 2 et 3 et il n'y aurait pas de condensateurs dans le circuit.

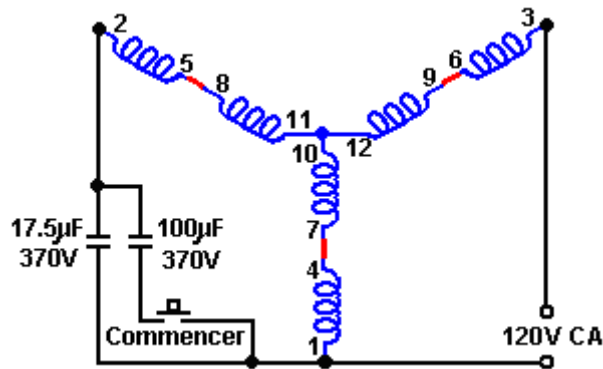

Il est suggéré que le jumpering du windings du moteur est fait en enlever l'abri de la boîte de la jonction et forant à travers lui pour emporter les rapports à l'extérieur d'à les connecteurs externes plus soigneusement, jumpered soigneusement montrer clairement comme les rapports ont été faits pour chaque unité, et autoriser des modifications faciles le doivent soit décidé de changer le jumpering pour toute raison.

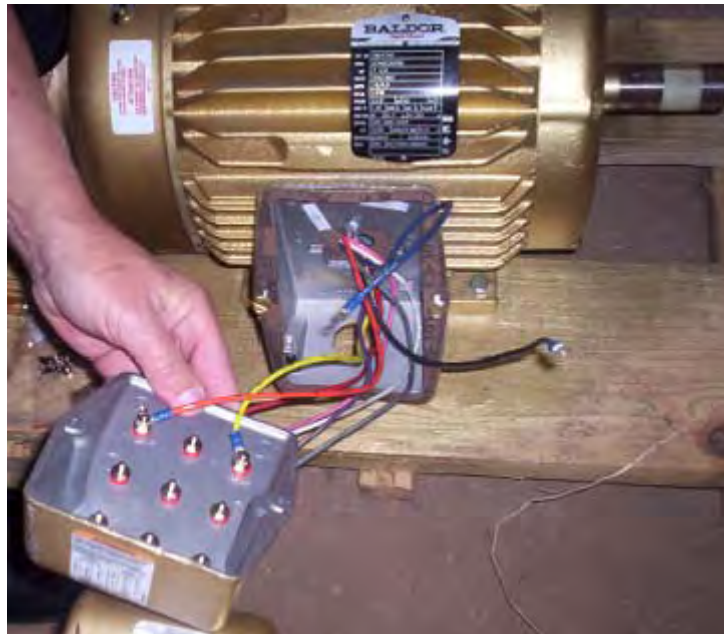





Le même est fait pour l'unité qui sera utilisée comme l'alternateur. Pour augmenter l'attraction courante admissible, les windings de l'unité sont connectés pour donner le voltage inférieur avec le windings a connecté dans parallèle comme montré avec terminaux que 4,5 et 6 ont attaché ensemble au-dessous, 1 suivi à 7, 2 suivi à 8 et 3 suivi à 9. Cela donne une trois phase production sur terminaux 1, 2 et 3. Cela peut être utilisé comme une 3 phase production AC ou comme trois productions AC de phase seule, ou comme une production DC en l'installant comme montré ici:

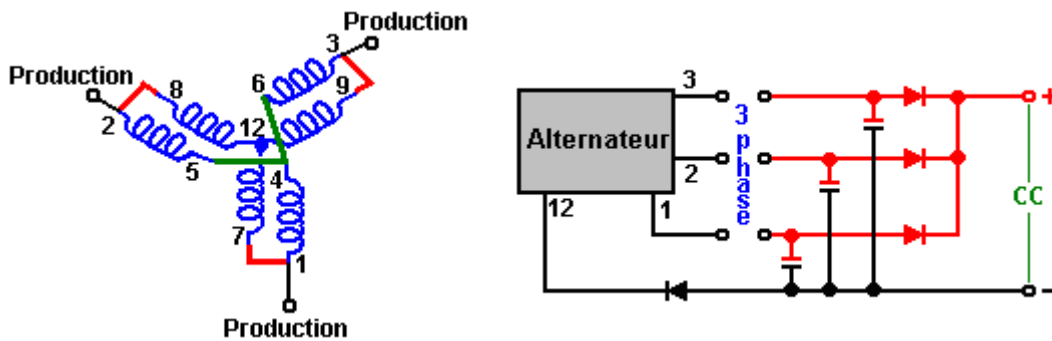

Le moteur et l'alternateur sont montés dans alignement exact alors solidement et ont associé ensemble. L'aiguillage de la direction du logement sur le moteur de la promenade permet à tout du jumpering d'être sur le même côté des deux unités quand ils sont associés ensemble, en faisant face à l'un l'autre:

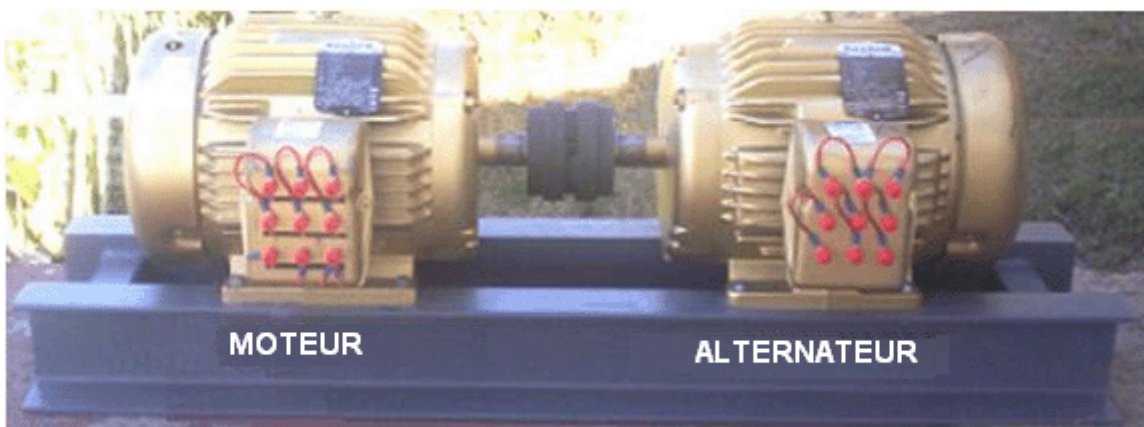

La promenade de l'entrée peut être d'un inverter conduit d'une pile chargée par un panneau solaire. Le système comme a besoin d'être 'a réglé ' et a testé. Cela implique la découverte le meilleur 'condensateur ' initial qui sera changé dans le circuit pour quelques secondes à début au-dessus, et le meilleur 'condensateur ' courant.

Résumer: Cet appareil prend un AC de 110 Volts de bas pouvoir est entré et produits alimentaires une production électrique de beaucoup plus haut pouvoir qui peut être utilisée pour propulser beaucoup de plus

grandes charges que l'entrée pourrait propulser. Le pouvoir de la production est plus haut que le pouvoir de l'entrée beaucoup. C'est d'énergie sous quel que soit nom que vous aimez appliquer à lui gratuitement. Un avantage qui devrait être accentué, est que très peu dans la construction de la façon d'est eu besoin, et les moteurs disponibles en magasin sont utilisés. D'aucune connaissance d'électronique est aussi eue besoin, qui fait celui-ci du plus facile de construire des appareils libre d'énergie disponible à présent. Un inconvénient léger est que le réglage du "Déménageur Principal" le moteur dépend de son chargement et la plupart des charges ont des niveaux différents d'exigence du pouvoir de temps en temps. Un moteur AC de 220 Volts peut aussi être utilisé si c'est le voltage de la provision local.

Si un alternateur est conduit par le moteur RotoVerter (le "Déménageur Principal") mais bien que l'arbre soit tourné rapidement il n'y a pas de voltage de la production, alors c'est possible que l'alternateur se soit assis inutilisé autour depuis longtemps et a perdu les propriétés aimantées en haut qu'il a besoin à début. Arranger ceci, connectez chacun des trois windings de la production, un à la fois, à travers une pile de la voiture pour approximativement cinq secondes développer du magnétisme et l'alternateur travaillera alors. C'est un un fermé chose eue besoin après une longue période d'inactivité seulement.

Ce n'est pas essentiel à construire le RotoVerter exactement comme montré au-dessus, bien que ce soit la forme la plus commune de construction. Le Moteur Muller a mentionné plus tôt, peut avoir une production de 35 kilowatts quand précision - construit comme Bill Muller a fait. Une option par conséquent, est utiliser un Baldor moteur jumpered comme le "Déménageur Principal" le moteur de la promenade et lui ont promenade un ou plus de Muller Moteur style rotors pour produire le pouvoir de la production:

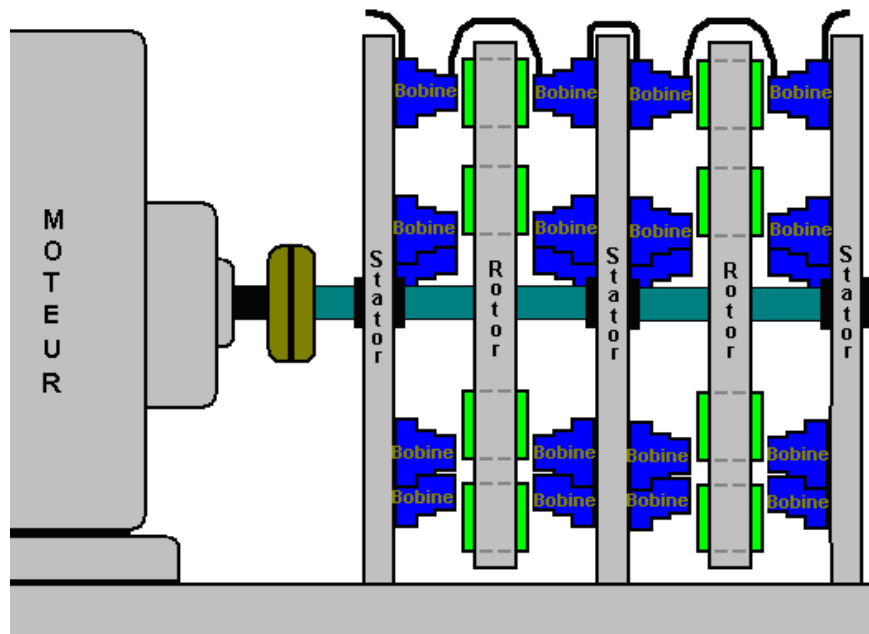

**La bobine - court-circuitant.** La production RotoVerter et le Muller production Moteur/Générateur (et peut-être, l'Adams production du Moteur) peut être augmenté par une technique développée déjà par " Kone " le président de l'EVGRAY que le forum Yahoo a mentionné très substantiellement. La technique est placer un court-circuit mort à travers chaque bobine de la production, de même que le champ aimanté de cette bobine arrive à un maximum. Cela est fait cinq fois dans succession rapide et peut pistonner le pouvoir de la production par un facteur estimé de 100 fois.

Sur la surface, il paraît la folie complète pour placer un court-circuit à travers la production même que vous produisez comme le point entier de l'exercice. Cependant, ce n'est pas aussi furieux qu'il paraît. Au point maximum, la bobine elle-même contient un grand montant d'énergie et quand un court-circuit est placé à travers lui, le résultat est assez exceptionnel. L'effet de court-circuiter une bobine fer - enlevée le coeur a été démontré par Ron Pugh de Canada avec une épreuve du banc qui utilise ce matériel:

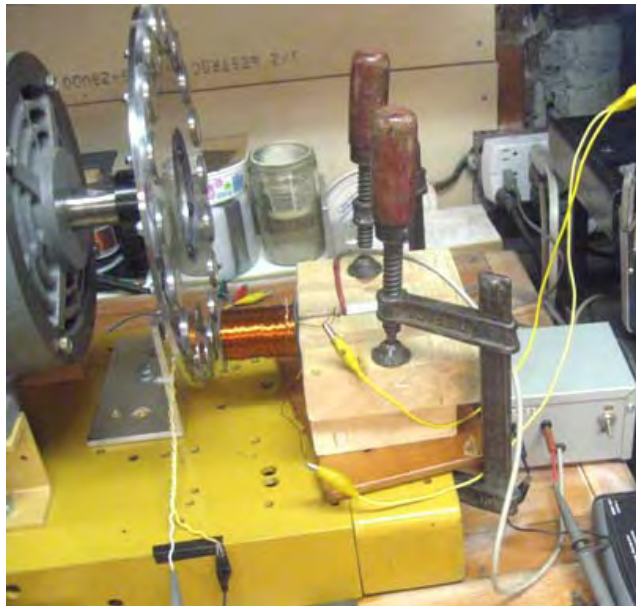

Ici, un appareil pour mesurer des champs aimantés sent le champ aimanté de la bobine comme les aimants du rotor déplacés devant la bobine. La mesure est faite avec la bobine qui opère encore normalement et alors, avec la bobine court-circuitée. Les résultats sont montrés dans ces expositions oscilloscope:

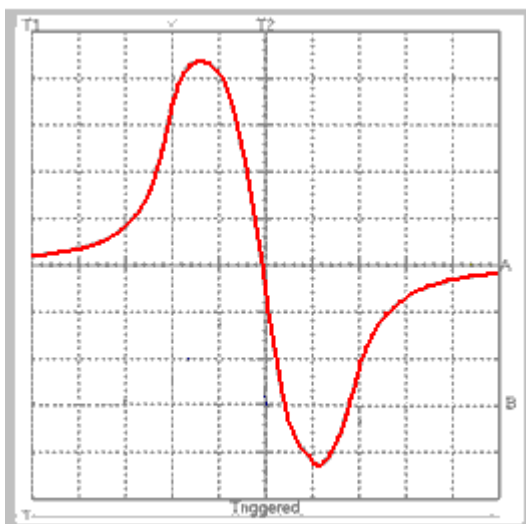

**BOBINE OUVERT**

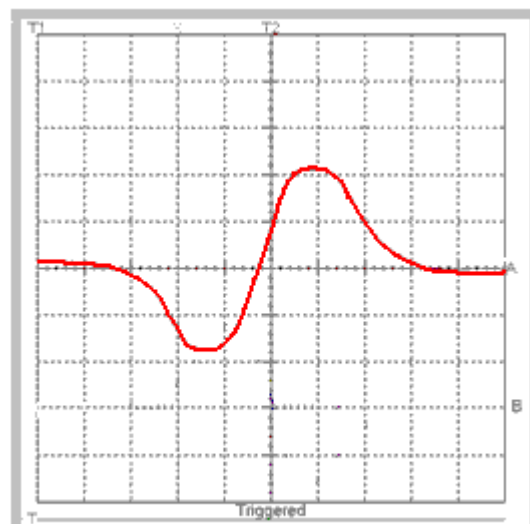

**BOBINE COURT-CIRCUITÉE**

Tout à fait étonnamment, le champ aimanté est renversé par le court-circuit. Si nous considérons juste le premier demi du cycle:

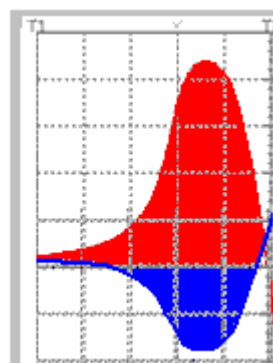
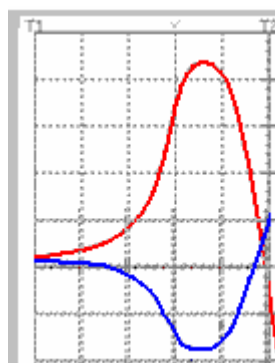

Vous remarquerez que quand la bobine ouverte a une place positive très forte (relatif à une perche aimantée Nord), la bobine court-circuitée a une lecture forte de la polarité opposée. Par conséquent, il y a la capacité pour un renversement aimanté majeur à tout exemple donné près le sommet, si la bobine était changée de la région rouge dans la région bleue et en arrière encore. Vous pouvez imaginer que si les bobine court-circuiter avait été exécuté très rapidement, qu'il y aurait un résultat comme ceci:

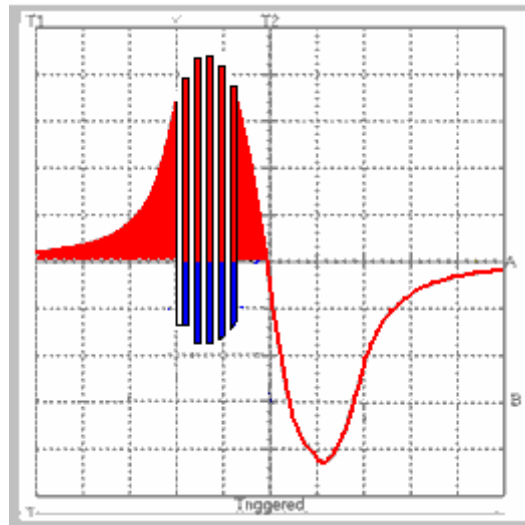

Cependant, ce n'est pas vraiment possible avec une bobine fer - enlevée le coeur comme ce n'est pas capable de le renverser est magnetisation assez pour produire cet effet rapidement. Les bobines avec les coeurs du fer peuvent se lever 3,000 renversements par seconde bien que 1,000 soient un chiffre plus réaliste probablement. Pour les plus hautes fréquences, un coeur du ferrite pourrait être utilisé et pour toujours plus hautes fréquences encore, une fer poussière de que le coeur epoxy - capsulé est eu besoin. Pour les fréquences illimitées, une bobine de l'air - coeur est utilisée.

Dans le RotoVerter / Muller Moteur exemple où Kone a démontré des gains de l'énergie majeurs, l'arrangement est différent à l'exemple de la banc - épreuve de Ron Pugh. Premièrement, les aimants sur le rotor présentent deux perches à la bobine comme ils passent, en donnant une production de la vague du sinus pleine, égale. Deuxièmement, Kone utilise une bobine de l'air - coeur et il a l'aiguillage rapide rendu effectif pour profiter de ce type de la bobine:

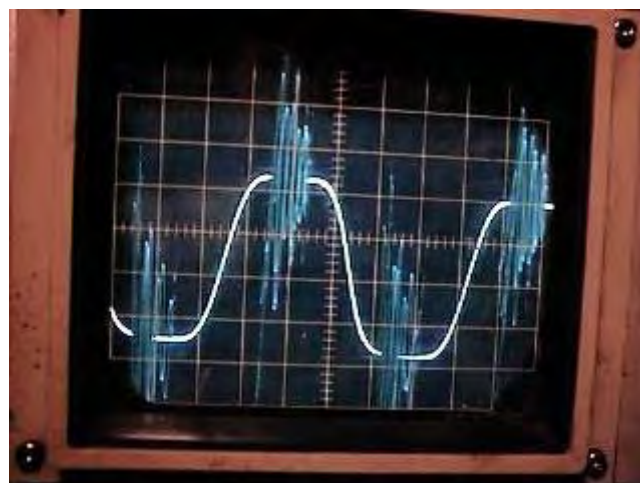

Cet écran tiré montre le même effet avec les pulsations oscillantes qui plongent jusqu'à exactement où la trace négative serait à ce temps pendant chacun des périodes court-circuitées. L'exposition montre le waveform à - sommet à un sommet de vingt volts avec chaque cycle de la vague du sinus complet qui prend 2 millisecondes.



Au lieu de l'original montée aimantée graduelle à un sommet seul, il y a maintenant cinq renversements aimantés très tranchants chacun de qui sont substantiellement plus grands que le sommet original. C'est le changement de flux aimanté dans la bobine de production qui produit le pouvoir de la production, donc il peut être vu qu'avec cet aiguillage supplémentaire, une augmentation massive dans le changement du flux a été produite dans la bobine de la production. Cette augmentation est un plus grand balancement aimanté et un beaucoup plus grand taux de changement du flux, et comme le rotor file à quelque 1,800 tr/min et a beaucoup d'aimants dans lui, le pouvoir aimanté total augmente par un facteur majeur. Ne veuillez pas que dans les diagrammes suivants produits par Kone, l'aimant du rotor a une perche Du sud qui arrive à la bobine de la production en premier, suivie par une perche Nord qui passe la bobine. Cela produit une production de la vague du sinus excellente dans la bobine.

L'aiguillage supplémentaire est exécuté par une brosse mécanique et le système du contact et le circuit de la collection du pouvoir ont utilisé pour la bobine court-circuitée est:

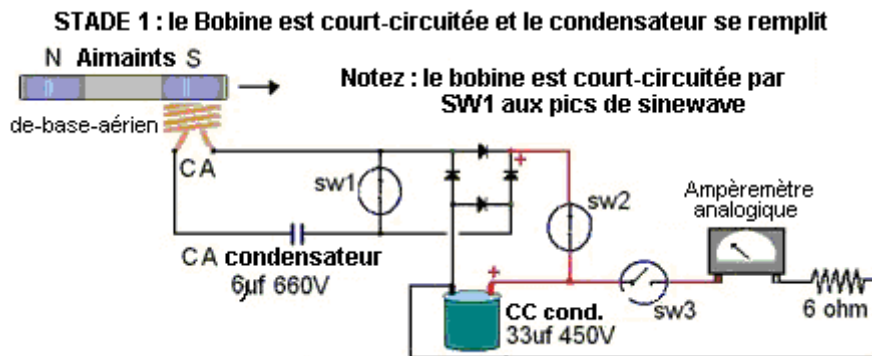

et quand la bobine n'est pas court-circuitée, le circuit est:

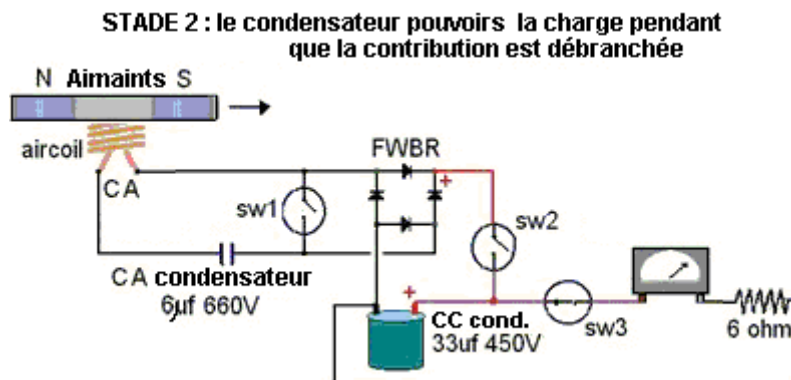

Doug Konzen a développé cet ensemble de circuits et partagé généreusement ses résultats librement. Son site Internet est à <http://sites.google.com/site/alternativeworldenergy/shorting-coils-circuits> et son circuit pratique le plus récent est :

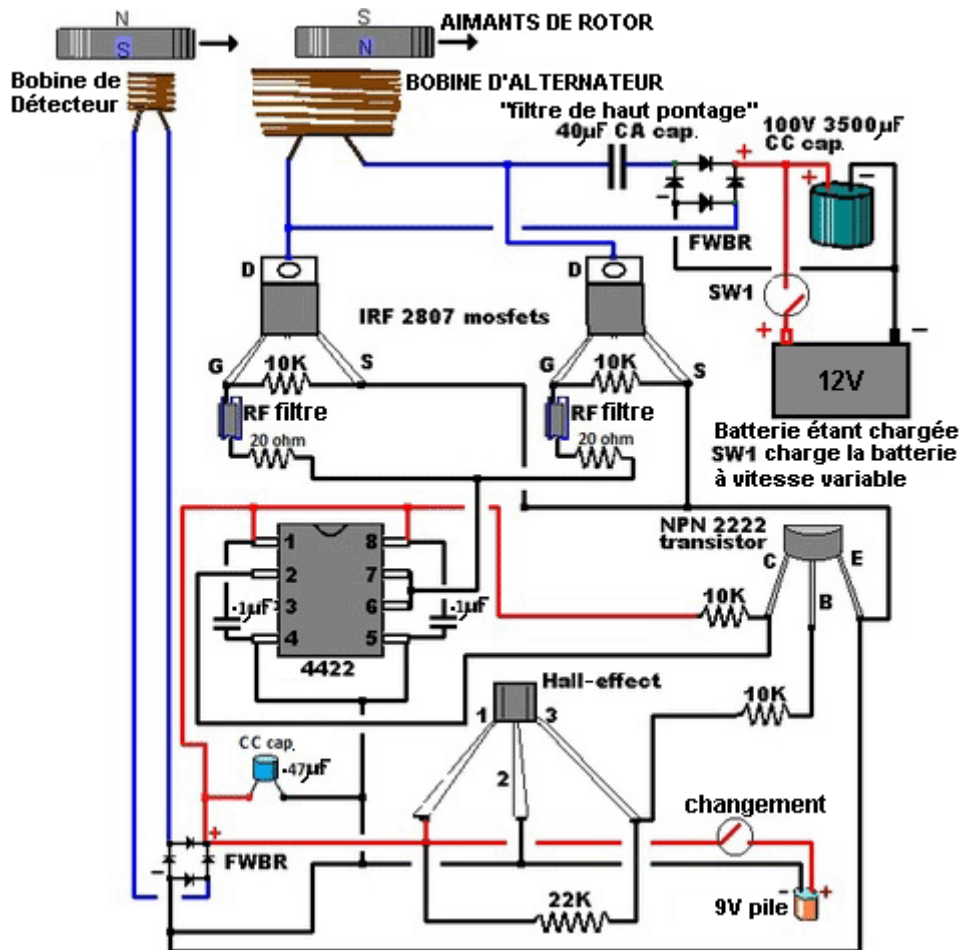

Il y a une vidéo sur le web où le bobine court-circuitée est utilisé sur la production d'une réplique du Moteur de Fenêtre de John Bedini. Le Moteur de Fenêtre de John est un cylindre avec les aimants montés dans cela, lancé à l'intérieur d'un grand bobine par un moteur circulé :



Le moteur peut être un coureur de soi, mais pour la démonstration de bobine court-circuitée, il a été juste lancé brièvement à la main, en produisant des poulx de voltage d'environ 16 volts. Quand le bobine court-circuitée est allumé, cette augmentation de poulx à environ 440 volts bien que le bobine court-circuitée ne soit pas les cinq fois optimales au pic (qui aurait sans doute levé les poulx de voltage à environ 1,600 volts). Les étalages d'oscilloscope de l'épreuve montrée sur la vidéo sont :

Vidéo : <http://www.youtube.com/watch?v=5GUyocU7XM8>



DE CELA  
16 volts

À

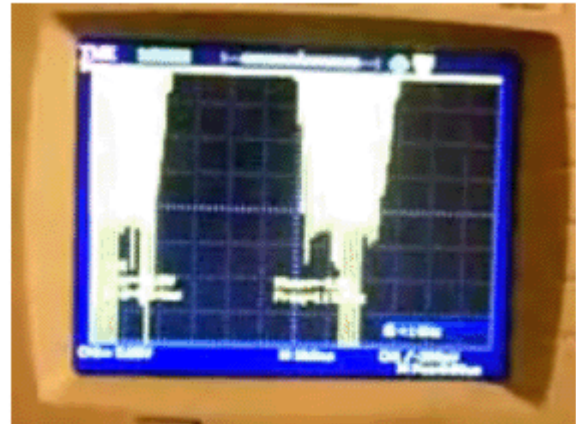

CELA  
440 volts

On me dit que cette technique de bobine court-circuitée est utilisée dans l'industrie, mais est considéré d'être 'un secret commercial'. Les détails du Moteur de Fenêtre de John Bedini peuvent être trouvés à <http://www.fight-4-truth.com/Schematics.html>.

**Raoul Hatem.** Généralement, le RotoVerter donne le très bas pouvoir de l'entrée quand n'a pas chargé et au sujet d'une 90% réduction d'énergie quand sous charge. La situation idéale est où il y a une charge constante comme le réglage du RotoVerter dépendez à quelque degré de la charge. Cependant, la performance RotoVerter peut être augmentée en utilisant les techniques introduit par Raoul Hatem en 1955 très substantiellement, quelle science conventionnelle n'acceptera pas parce que d'après théorie courante, tout tel gain d'énergie a pour être "impossible" et donc, ne peut pas se passer peu importe ce que manifeste il y a : (<http://quantomme.free.fr/qhsuite/hatemCUdu%20brevet.htm>):



Est-ce que la déclaration hérétique de Raoul Hatem est qu'utiliser des attractions des aimants tournantes dans énergie de l'environnement, permettre à un système d'avoir COP>1 (jamais a entendu parler de John Searle file des systèmes de l'aimant?). Sa méthode est utiliser un moteur (si RotoVerter ou pas) filer un disque du rotor lourd avec 36 aimants de monde rare puissants sont montés sur lui. Alors, utiliser un disque

lourd identique avec les aimants est monté sur un générateur pour donner un accouplement aimanté entre le moteur et le générateur ne peut pas donner juste accouplement, mais un gain d'énergie aussi:

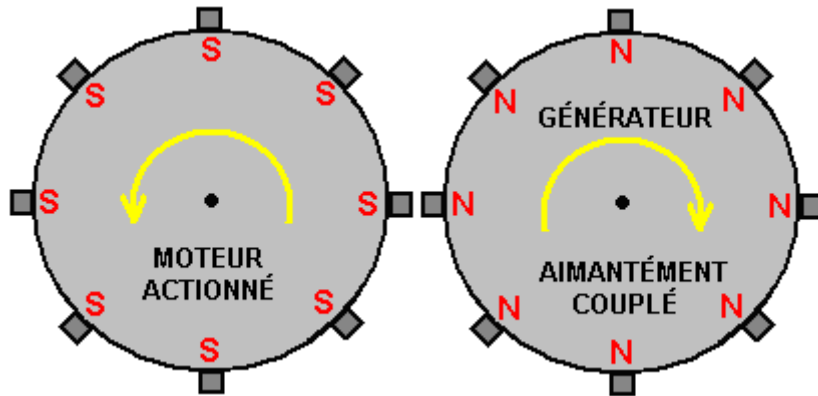

Le rotor lourd fournit quelque effet du volant qui aide avec l'opération du système. Même avec un moteur comme montré au-dessus, il y a un gain d'énergie comme démontré dans une démonstration de la vidéo récente de l'effet à <http://www.youtube.com/watch?v=V-MQvzOCNSI> où un système simple produit 144 watts de pouvoir en excès. Cependant, les vraiment grands gains sont a obtenu quand plusieurs générateurs sont conduits par seulement celui moteur. Dans passer, il peut être remarqué qu'il y a deux systèmes du gain de l'énergie séparés qui opèrent ici. Premièrement, le champ aimanté tournant agit sur les électrons en excès dans l'environnement local directement, en les impliquant dans le système de même que le champ aimanté variable de l'enrouler secondaire de tout transformateur fait. Deuxièmement, les rotors reçoivent un ruisseau rapide de pulsations de la promenade, et comme Chas Campbell a démontré, cela sort dans énergie de l'excès du champ gravitationnel.

En tout cas, vous remarquerez que les aimants puissants utilisés ont leurs extérieurs des perches Nord sur un rotor pendant que le rotor adjacent a les extérieurs des perches Du sud. L'attraction très forte entre ces perches opposées cause le disque du générateur de tourner dans pas avec le disque du moteur. Ce processus permet à beaucoup de générateurs d'être conduit par seulement celui moteur comme montré ici et dans la photographie au-dessus de:

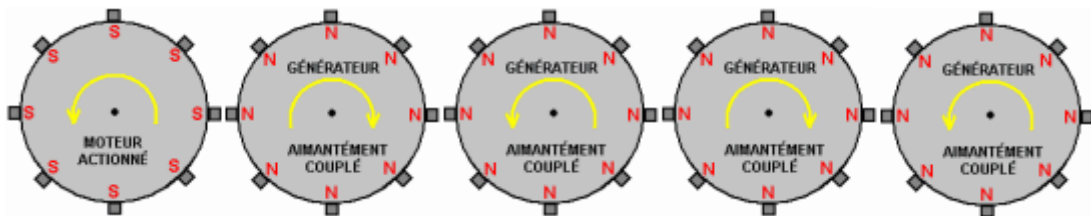

Pour facilité de tirer, le diagramme au-dessus d'expositions seulement huit aimants par disque du rotor, mais vous remarquerez dans la photographie (et dans la vidéo) qu'il y a trois lignes marchées d'aimants sur chaque rotor:

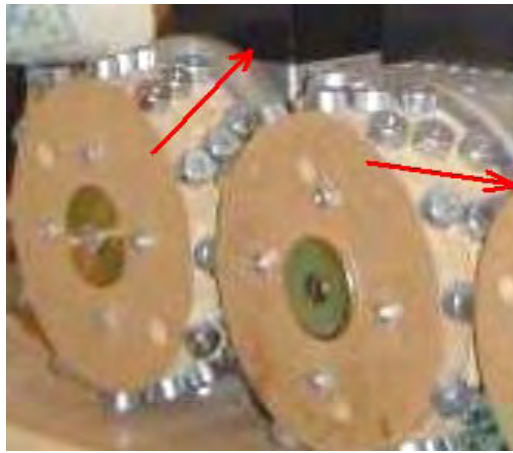

Vous remarquerez aussi cette direction de la marche est renversée sur chaque deuxième disque du rotor dans ordre pour les aimants pour équilibrer l'un l'autre dans place comme ils tournent dans les directions du contraire.

Pendant que ce type d'arrangement donne une augmentation majeure dans le pouvoir de la production comparé au pouvoir de l'entrée, la situation peut être rehaussée en en rapportant quelques-uns du pouvoir de l'entrée au moyen d'ensemble de circuits électronique plus en outre, et Phil Wood et David Kousoulides ont partagé leurs méthodes pour faire ceci avec bonté:

**Phil Wood**, a beaucoup d'années d'expérience qui travaille avec toutes les variétés de moteur électrique, est monté avec une variation du circuit très intelligente pour le système RotoVerter. Son dessin a un moteur du Déménageur Principal de 240 volts conduit avec AC de 240 volts. Le circuit révisé a maintenant automatisé le début au-dessus et il fournit une production DC supplémentaire qui peut être utilisée pour propulser le matériel supplémentaire. Son circuit est montré ici:

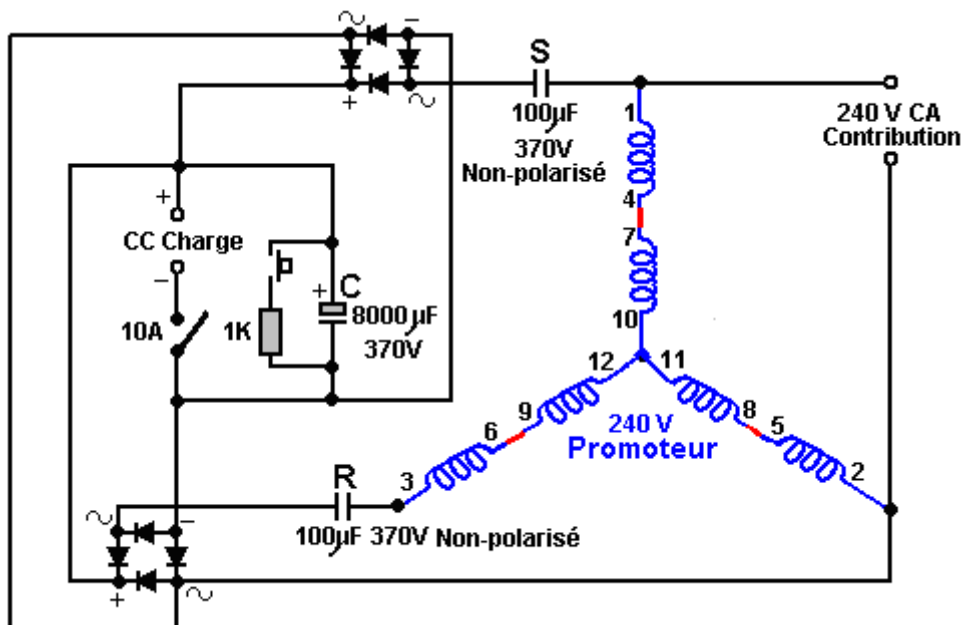

Phil spécifie les ponts de la diode comme 20 ampère 400 volt et le condensateur de la production comme 4000 à 8000 microfarads fonctionnement de 370 volts. Les Sur/De allument la production DC devrait être 10 ampère fonctionnement AC de 250 volts. Le circuit opère comme suit:

Le condensateur de la charge "C" a besoin d'être complètement déchargé avant le moteur a commencé, donc le changement du presse - bouton est pressé pour connecter la 1K résistance à travers le condensateur pour le décharger complètement. Si vous préférez, le changement du presse - bouton et



résistance peuvent être omises et le changement à la charge DC fermée avant que l'entrée AC soit appliquée. Le changement doit être ouvert alors et l'AC a connecté. Le condensateur initial "S" et condensateur "R" les deux opèrent à capacité pleine jusqu'à condensateur "C" commence à charger. Comme condensateur "C" traverse sa phase du chargement, la résistance aux condensateurs "R" et "S" augmentations et leur capacité potentielle devient moins, en suivant la courbe de la capacité exigé pour AC moteur opération adéquate à début au-dessus automatiquement.

Après quelques secondes de temps de la course, le changement de la production est opéré, en connectant la charge DC. En variant la résistance de la charge DC, le point du réglage correct peut être trouvé. À ce point, la DC charge résistance garde les deux des condensateurs "R" et "S" opérer à une potentiellement basse valeur de la capacité.

L'opération de ce circuit est unique, avec toute l'énergie qui est gaspillée normalement quand le moteur AC commence, être rassemblé dans le condensateur de la production "C". L'autre prime est où une charge DC est propulsée pour libre pendant qu'il garde des condensateurs "R" et "S" dans leur état du fonctionnement optimum. La DC charge résistance a besoin d'être ajusté pour trouver la valeur qui autorise opération automatique du circuit. Quand cette valeur a été trouvée et faite une partie permanente de l'installation, alors le changement peut être laissé sur quand le moteur a commencé (quels moyens qu'il peut être omis). Si le changement est parti sur à travers la phase initiale, condensateur "C" peut être une valeur inférieure si la DC charge résistance est haut assez pour permettre au condensateur de traverser son changement de la phase.

Le condensateur évalué montré au-dessus était ce ont trouvé travailler bien avec le moteur de l'épreuve de Phil qui était un trois enrouler, 5 cheval-vapeur, unité de 240 volts. Sous épreuve, conduire un ventilateur, le moteur tire un maximum de 117 watts et une vitesse variable que la foreuse de 600 watts a été utilisée pour la charge DC. Le moteur opère à sa capacité pleine avec ce circuit.

-----

Le circuit aura besoin de condensateurs différents pour opération avec une provision AC de 120 Volts. Les valeurs réelles sont déterminées en testant avec le moteur qui sera utilisé le mieux, mais le diagramme suivant est un point de départ réaliste:

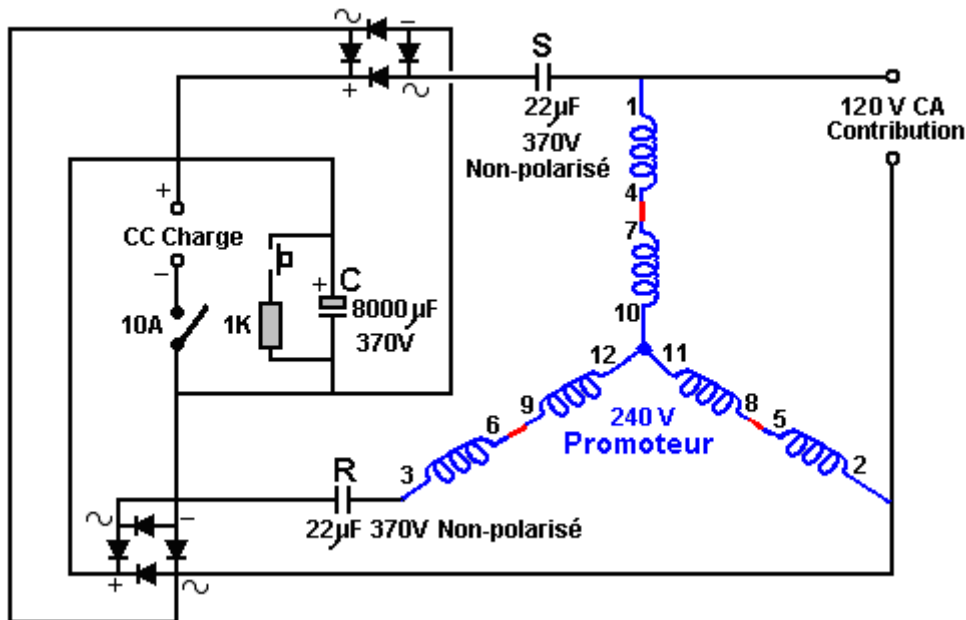

Les 120 V le moteur AC court très doucement et tirer seulement 20 watts de pouvoir de l'entrée tranquillement.

Avancer le dessin même plus loin, Phil a maintenant produit un dessin extrêmement intelligent en introduisant un moteur/générateur DC supplémentaire associé au "Déménageur Principal" moteur. L'accouplement est nominativement mécanique avec les deux moteurs liés avec une ceinture et poulies physiquement, mais le lien électrique est tel que les deux moteurs synchroniseront automatiquement si la

liaison mécanique est omise. Je devrais aimer exprimer mon grâce à il pour partager ces renseignements, diagrammes et photographies librement.

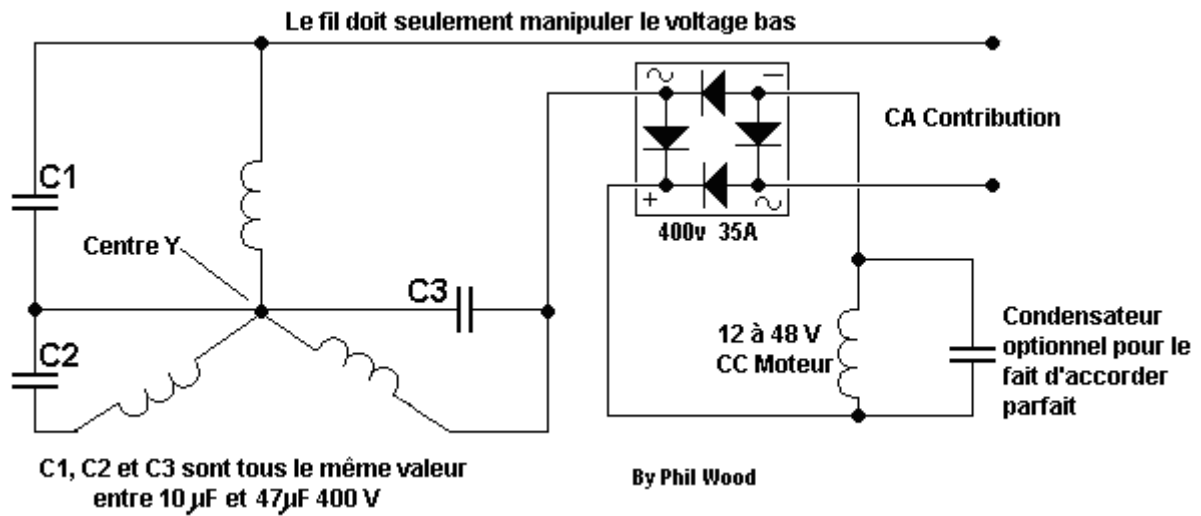

Ce circuit est très intelligent comme le moteur/générateur DC automatiquement ajuste la course du moteur AC les deux à début au-dessus et sous chargement variable. Aussi, la sélection des condensateurs n'est pas si critique et d'aucune intervention manuelle est eue besoin à début au-dessus. De plus, les moteur/générateur DC peuvent être utilisés comme une source supplémentaire d'électricité.

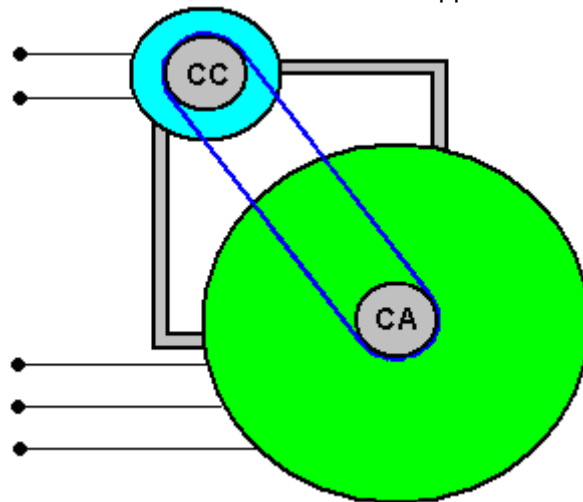



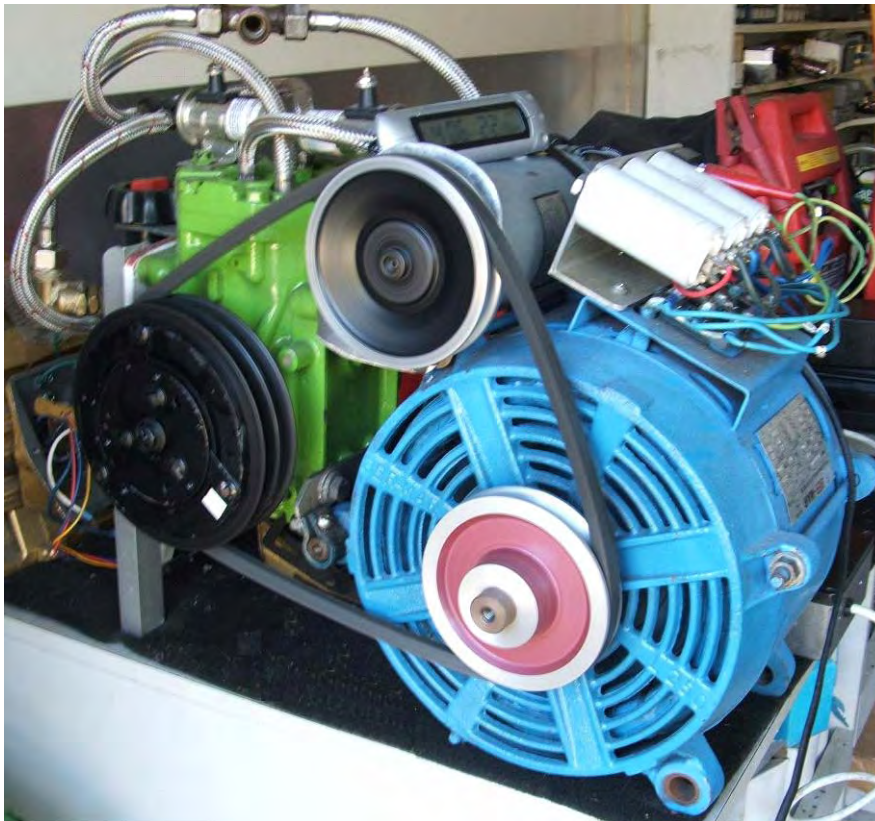

### **Le coup monté de Phil**

Comme le chargement sur le moteur du Déménageur Principal est assez bas dû à l'efficacité même, très haute de l'arrangement RotoVerter, c'est parfaitement faisable de conduire le système entier avec un inverter de bas pouvoir courez d'une pile. Si cela est fait, alors c'est possible d'utiliser deux piles. On est chargé par le générateur DC pendant que l'autre conduit l'inverter. Un circuit de l'horloge alors changements les piles sur sur une base régulière qui utilise l'aiguillage du relais.

### **La Collection D'énergie supplémentaire**

Un circuit supplémentaire très efficace a été développé par David Kousoulides. Ce circuit permet à courant supplémentaire d'être ôté un RotoVerter pendant qu'il court, sans augmenter le pouvoir de l'entrée eu besoin de conduire le RotoVerter. Le circuit de David peut être utilisé avec une grande gamme de systèmes, mais ici il est montré comme une addition au système RotoVerter, en l'élevant est efficacité même plus haut qu'avant.

Comme est commun avec beaucoup de circuits efficaces, c'est regarder fondamentalement très simple, et c'est l'opération apparente est expliquée facilement. L'objectif est sortir le courant supplémentaire du RotoVerter et utiliser qui courant charger un ou plus de piles, sans charger le RotoVerter à tout. L'enregistrement courant fermé est dans la forme d'une série rapide de pulsations courantes qui peuvent être entendues comme une série de déclics faibles quand a nourri dans la pile.

Laissez-nous examiner la section du circuit par section:

En premier, nous commençons avec un niveau "fermé l'étagère" 3 phase moteur. Dans cet exemple, le moteur est un 7.5 moteur du cheval-vapeur qui quand câblé dans mode RotoVerter, utiliser juste une provision de phase seule comme montré ici, seulement tire un très bas montant de pouvoir quand courir, surtout si la provision de phase seule est 25% du voltage qui estime du moteur approximativement:

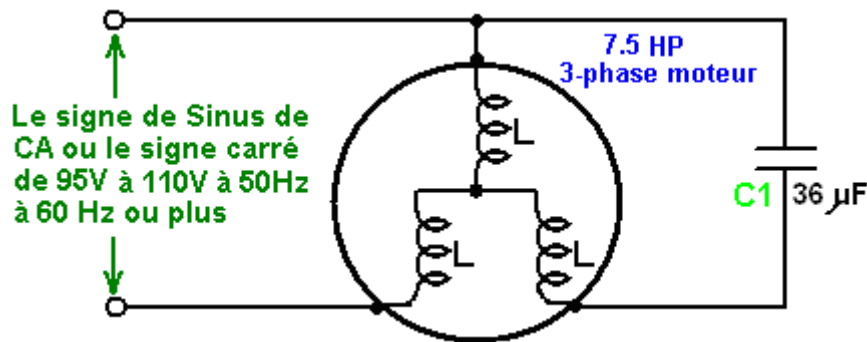

Parce que l'attraction du pouvoir courante est si basse, c'est possible de courir ce moteur d'un inverter pile - propulsé standard, mais l'attraction courante à début en haut est quelques 17 ampères, donc les principaux sont utilisés pour obtenir le moteur commencé et alors le moteur est changé des principaux à l'inverter. L'inverter autorise aussi mesure facile du pouvoir entrée et donc fait pour calcul plus facile de l'efficacité du pouvoir totale du système.

Il y a un appareil de l'extraction du pouvoir appelé un "diode bouchon", laquelle malgré lui paraît simplicité, est réellement beaucoup plus subtil dans lui est opération que paraîtrait d'un coup d'oeil rapide au circuit:

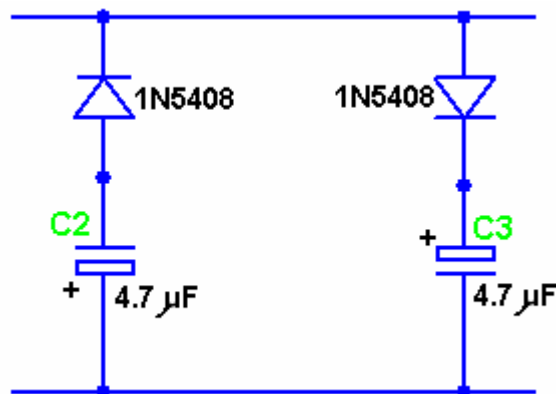

Ce circuit a été présenté comme un un circuit de Domaine Public par Hector Perez Torres et c'est capable d'extraire le pouvoir d'une gamme de systèmes différents, sans affecter ces systèmes ou augmenter leur attraction du pouvoir. Dans le circuit présenté dessous, seulement le premier que demi du bouchon de la diode est utilisé, pourtant il devrait être accentué peut-être que ce serait parfaitement faisable d'élever l'efficacité du circuit en ajoutant des composants supplémentaires pour dupliquer l'alimentation du pouvoir de la pile même plus loin, en tirant sur les deux parties de la diode bouchent le circuit. Pour clarté, cela n'est pas montré ici, mais il devrait être compris que c'est un possible, et en effet désirable, l'extension à l'ensemble de circuits a décrit ici.

Quand le moteur est les voltages courants, hauts sont développés à travers le windings du moteur. Comme seulement le premier demi du diode bouchon est montré ici, nous capturerons et utiliser les voltages du plaque négative - départ. Ce départ négatif bat est repris, a entreposé dans un condensateur et usagé charger une pile qui utilise le circuit suivant:

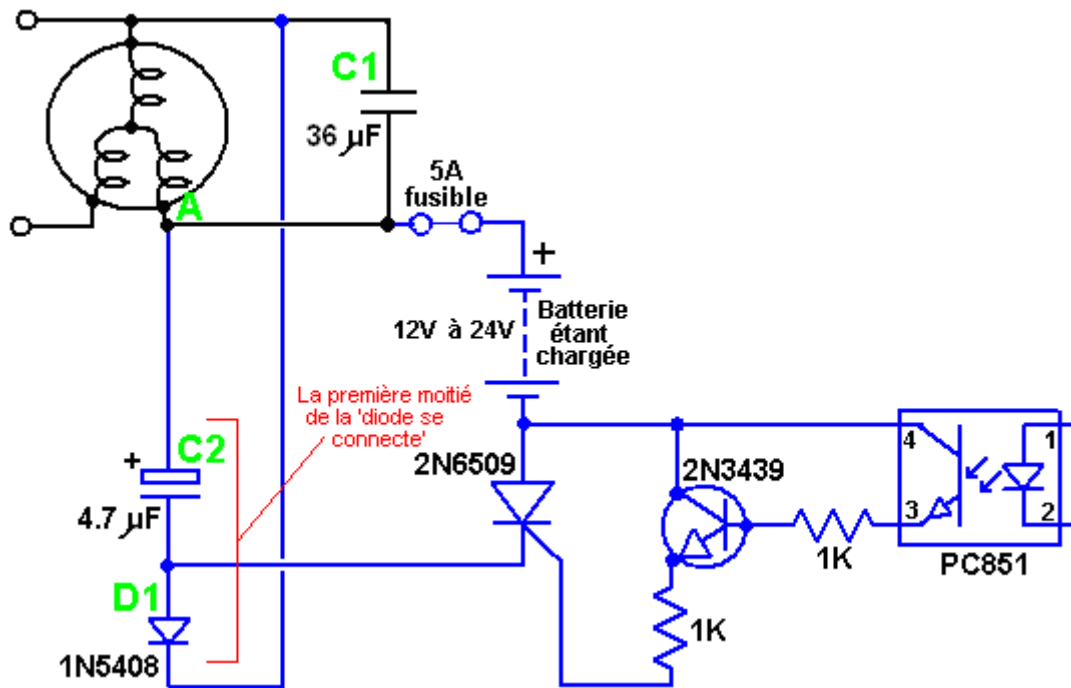

Ici nous avons le même circuit RotoVerter comme auparavant, avec haut voltage qui est développé à travers condensateur **C1**. La section du pile - chargement est un circuit libre flottant a connecté pour pointer **A** du moteur. La diode de haut voltage **D1** est utilisé pour nourrir le départ négatif bat à condensateur **C2** qui cause une grande charge de construire dans ce condensateur. Au moment approprié, l'opto-isolator PC851 est déclenché. Cela nourrit un courant dans la base du 2N3439 transistor, en l'allumant et tirant les 2N6509 thyristor. Cela change le condensateur **C2** à travers la pile qui décharge le condensateur dans la pile efficacement. Cela nourrit une pulsation du pouvoir du chargement substantielle dans la pile. Comme le voltage du condensateur tombe, le thyristor est affamé de courant et il éteint automatiquement. La séquence du chargement pour le condensateur commence encore avec la prochaine pulsation du windings du moteur.

L'autre chose seule être arrangé est le déclencher de l'opto-isolator. Cela devrait être fait au sommet d'un voltage positif sur le windings du moteur et a été construit comme ceci:

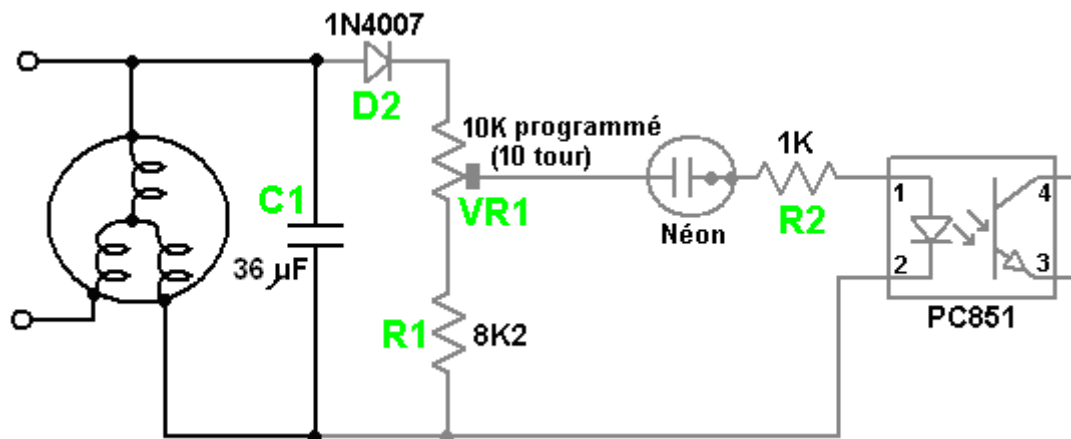

Ici, nous avons le moteur RotoVerter comme auparavant, avec le voltage développé sur **C1** qui est utilisé pour déclencher l'opto-isolator au moment approprié. Le voltage sur **C1** est senti par la diode **D2**, la résistance pre - mise **VR1** et la résistance **R1**. Ceux-ci placent une charge de quelques 18.2K ohms sur condensateur **C1** comme le néon a une très haute résistance quand ne conduire pas. Le dix tour a pré-régulé la résistance est ajustée pour faire le néon tirer sur le sommet de la vague du voltage qui vient du moteur. Bien que le vis de l'ajustement de la plupart ait pré-régulé des résistances est complètement isolé de la résistance, il est recommandé que l'ajustement du vis soit fait utiliser un type de vérificateur principal étanche de tournevis, ou un outil de l'ajustement de coeur plus soigné plastique solide.

Le circuit en tester un demi du bouchon de la diode est alors:

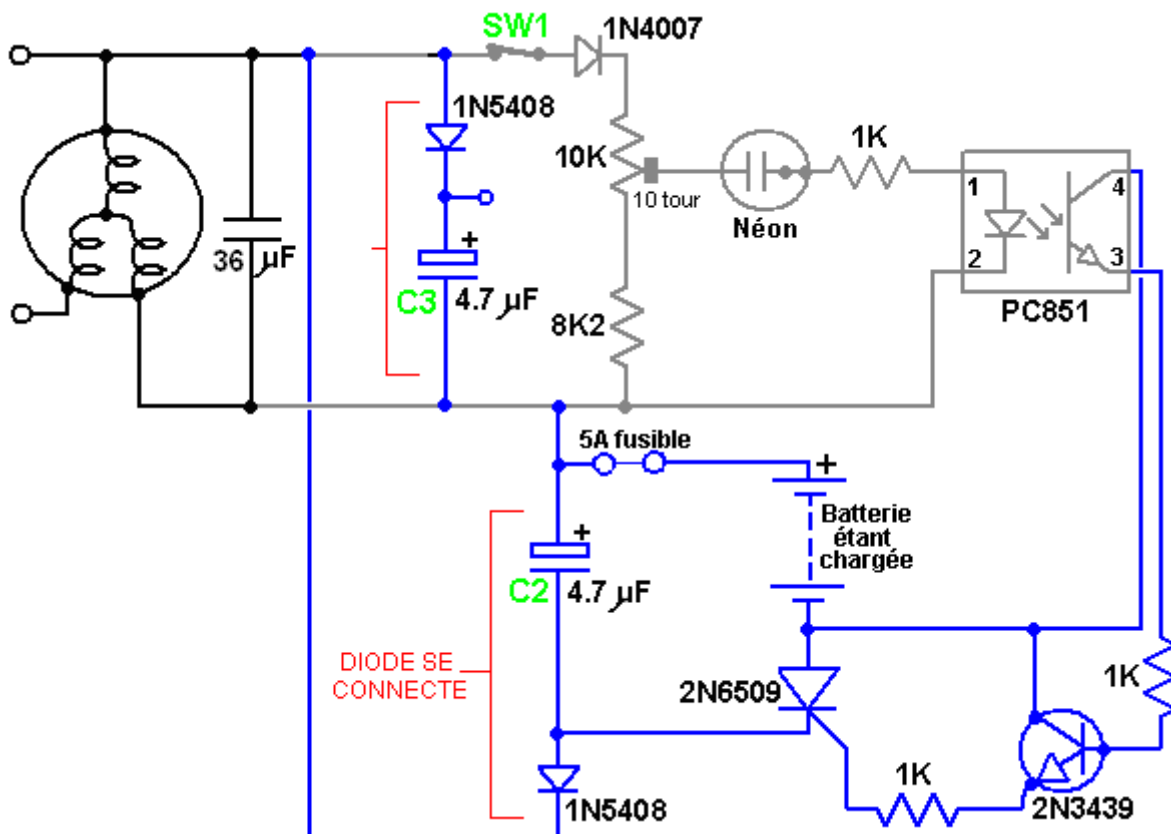

Le changement **SW1** est inclus afin que la section du chargement peut être éteinte n'importe quand et ce changement ne devrait pas être fermé jusqu'à le moteur se lève la vitesse. Tous les rapports du fil devraient être faits avant que le pouvoir soit appliqué au circuit. Le condensateur **C1** qui est montré comme 36 microfarads, a une valeur qu'est optimisée pour le moteur particulier qui est utilisé et sera dans la gamme 17 à 24 microfarads pour un moteur bien préparé normalement. Le moteur utilisé pour ce développement a été rapporté d'un jardin du petit morceau et n'a pas été préparé en aucune façon.

La valeur de condensateur **C2** peut être augmenté en expérimentant pour trouver à quelle valeur la résonance est tuée et le chargement coupe commence à sortir le courant supplémentaire de la provision. Il devrait être noté que beaucoup de nouveau thyristors (Silicium Redresseurs Contrôlés ou "SCRs) est défectueux quand a fourni (quelquefois autant de demi de ceux fourni peut être défectueux). C'est important de tester le thyristor être utilisé dans ce circuit avant de l'installer par conséquent. Le circuit montré dessous peut être utilisé pour l'essai, mais il devrait être accentué que même si les laissez-passer composant l'épreuve qui ne garantit pas qu'il travaillera dans le circuit sérieusement. Par exemple, pendant que 2N6509 thyristors sont généralement satisfaisants, il a été trouvé que les types C126D ne sont pas. Un thyristor qui réussit l'épreuve peut opérer encore imprévisiblement avec les fausses gâchettes.

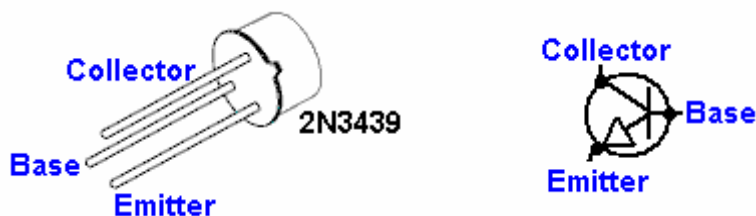

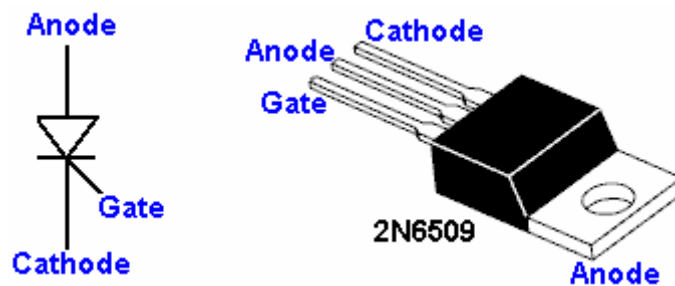
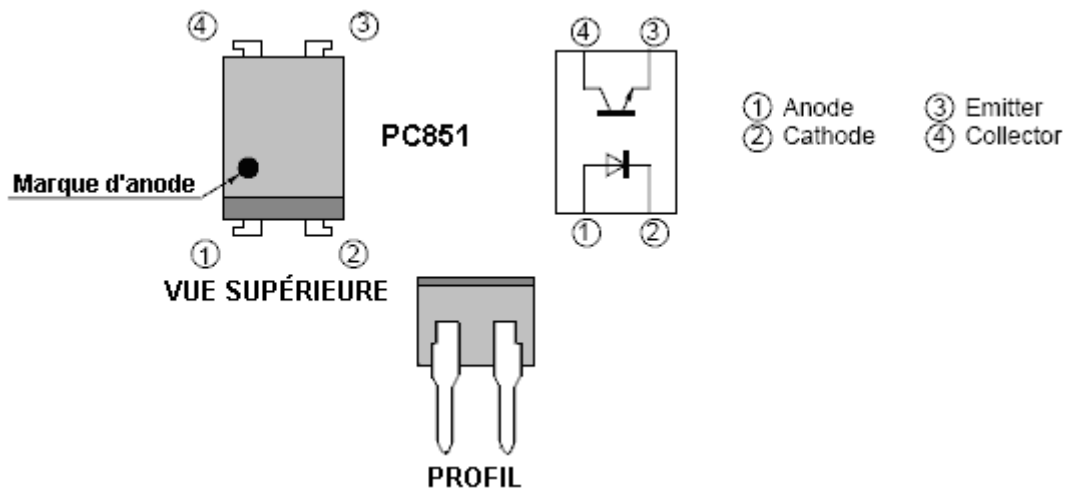

S'il vous plaît notez que le 2N6509 paquet a l'Anode connectée à l'intérieur du logement au métal qui monte l'étiquette. Les composants Inscrivent:

Composant	La quantité	La description
1K résistance de l'ohm 0.25 watt	3	Les bandes: Brun, Noir, Rouge
8.2K résistance de l'ohm 0.25 watt	1	Les bandes: Gris, Rouge, Rouge
10K ohm a pré-régulé la résistance	1	Dix version du tour
4.7 mF 440V (ou plus haut) condensateur	1	Polypropylène
36 mF 440V (ou plus haut) condensateur	1	Polypropylène du non - polarisé
1N5408 diode	1	
1N4007 diode	1	
2N3439 transistor NPN	1	
2N6509 thyristor	1	Plusieurs peuvent être eus besoin d'obtenir un bon
OPTO-ISOLATOR PC851	1	
Le néon, 6 mm 0.5 MA fil - terminé	1	Radiospares 586-015
5A fusible et détenteur du fusible	1	Tout type commode
30A changement 1 jet de 1 perches	1	Le type de l'interrupteur, 120 volt a estimé
Veroboard ou semblable	1	Votre comité de la construction préféré
4 épingle DIL cavité IC	1	Le détenteur de l'opto-isolator plastique noir (facultatif)
Installez des terminaux	4	Idéalement deux rouge et deux noir
La boîte plastique	1	L'injection a moulé avec vis en bas paupière
Montant noix, verrous et piliers	8	Matériel pour 8 montagnes du pilier étanches
Caoutchouc ou pieds du plastique	4	Tous petits pieds adhésifs
Le divers connectant fil	4 m	Les plusieurs dimensions

Quand utiliser et tester ce circuit, c'est important que tous les fils sont connectés dans place avant le moteur solidement a commencé. C'est parce que les hauts voltages sont produits et créer des étincelles quand faire des rapports ne faire aucun des composants tout particulier bon. Si le circuit sera éteint pendant que le moteur court encore, alors changement que SW1 est pour juste ce but là.



**La technique du fonctionnement est comme suit:**

Avant de commencer le moteur, ajustez le glisseur de la résistance pré-réglée VR1 à la résistance fixe terminez-en d'est piste. Cela assure que le circuit du chargement n'opérera pas comme le néon ne tirera pas. Propulsez en haut le circuit et le début qui ajuste la résistance pré-réglée jusqu'à le néon très lentement commence à briller parfois. Il ne devrait y avoir aucune charge augmentée sur le moteur et donc aucun courant supplémentaire sorti de la provision de l'entrée.

S'il y a une augmentation dans la charge, vous serez capable de dire par la vitesse du moteur et le son il fait. S'il y a une augmentation dans la charge, alors en arrière fermé VR1 et vérifie la construction du circuit. S'il n'y a aucune charge augmentée, alors continue à tourner VR1 jusqu'à une place est atteinte lentement où les restes du néon ont allumé tout le temps. Vous devriez voir le voltage à travers la pile qui est chargée l'augmentation sans tout chargement effectuée sur le moteur.

Si vous utilisez un oscilloscope sur ce circuit, s'il vous plaît souvenez-vous qu'il y a aucun "terre" voltage de la référence et que le circuit n'est pas isolé.

Est une image ici de la construction du comité réelle de David. Il y a plusieurs chemins pour construire tout circuit. Cette méthode de la construction particulière utilise le comité de la matrice ordinaire pour tenir les composants dans place et la charge des interconnexions est fait en dessous le comité. Le condensateur charge - rassemblement est fait ici de deux polypropylène séparés que les condensateurs de 440 volts ont installé dans parallèle. David a opté pour utiliser une diode séparée sur chaque condensateur comme ceci a l'effet de doubler la capacité du courant - transport d'une diode seule et est une technique populaire dans les circuits de la charge de la pulsation où quelquefois plusieurs diodes sont installées dans parallèle.

David a inclus un heatsink qu'il marque comme être "n'a pas exigé" mais vous remarquerez qu'il y a l'isolement entre le SCR et l'heatsink. Le mica "machines à laver" disponible des fournisseurs de semi-conducteurs est particulièrement bon pour ceci, comme le mica est un bon isolant et il conduit aussi très bien la chaleur.

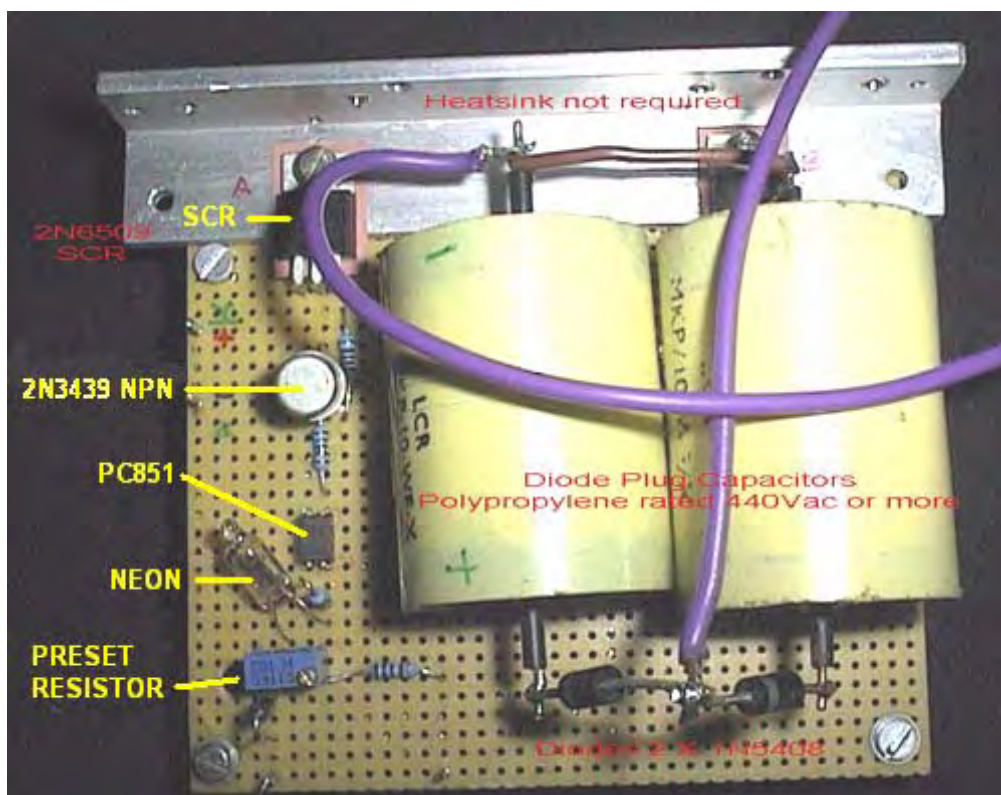



## L'essai Thyristor:

Les composants eus besoin de construire le thyristor circuit difficile montrés dessous peuvent être achetés comme Équipement nombre 1087 de [www.QuasarElectronics.com](http://www.QuasarElectronics.com)

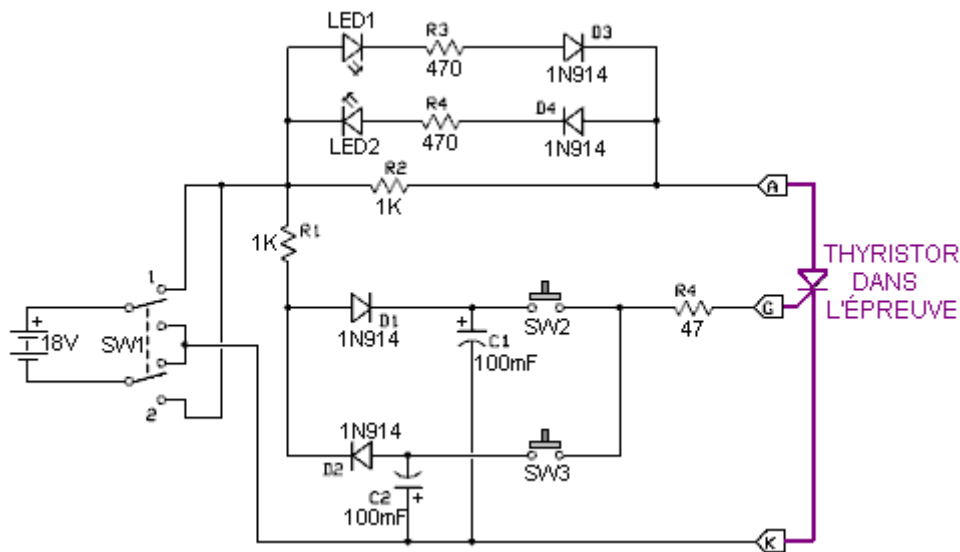

Le circuit est opéré en opérant SW1 plusieurs fois donc comme obtenir C1 à condensateurs et C2 a complètement chargé. LED1 et LED2 fermé que les deux devraient être. Si l'un ou l'autre d'eux lumière, alors le thyristor est défectueux.

Ensuite, la place 1 est avec SW1 à lui, changement de la presse SW2 brièvement. LED1 devrait allumer et reste après que SW2 soit publié. Si l'un ou l'autre de ces deux choses ne se passe pas, alors le thyristor est défectueux.

Avec LED1 a allumé, presse dehors que SW3 et LED1 devraient aller. Si cela ne se passe pas, alors le thyristor est défectueux. Comme mentionné auparavant, même si le thyristor réussit ces épreuves il ne garantit pas qu'il travaillera dans tout circuit correctement comme il peut opérer par intervalles et il peut déclencher faussement quand il ne doit pas.

## La liste composant:

Composant	La quantité	La description
47 résistance de l'ohm 0.25 watt	1	Les bandes: Pourpre, Jaune, Noir
470 résistance de l'ohm 0.25 watt	2	Les bandes: Pourpre, Jaune, Brun
1K résistance de l'ohm	2	Les bandes: Brun, Noir, Rouge
100 mF 15V condensateur	2	Électrolytique
1N914 diode	4	
Qui Lumière Émet la Diode	2	Tout type, toute dimension,
Le changement de l'interrupteur 2 jet de 2 perches	1	
Presse button - Push Faire	2	La presse non - verrouillant sur, publiez fermé type
9V pile	1	Tout type
Le connecteur de la pile	1	Égaler la pile choisie
La cavité	1	Cavité du plugiciel pour thyristors
Veroboard ou semblable	1	Votre comité de la construction préféré
La boîte plastique	1	L'injection a moulé avec vis en bas paupière
Montant noix, verrous et piliers	8	Matériel pour 8 montagnes du pilier étanches
Caoutchouc ou pieds du plastique	4	Tous petits pieds adhésifs
Le divers connectant fil	4 m	Les plusieurs dimensions

**Phil Wood** a développé une méthode particulièrement efficace pour extraire l'excès circulant énergie résonnante d'un RotoVerter Perfection Déménageur. C'est le circuit:

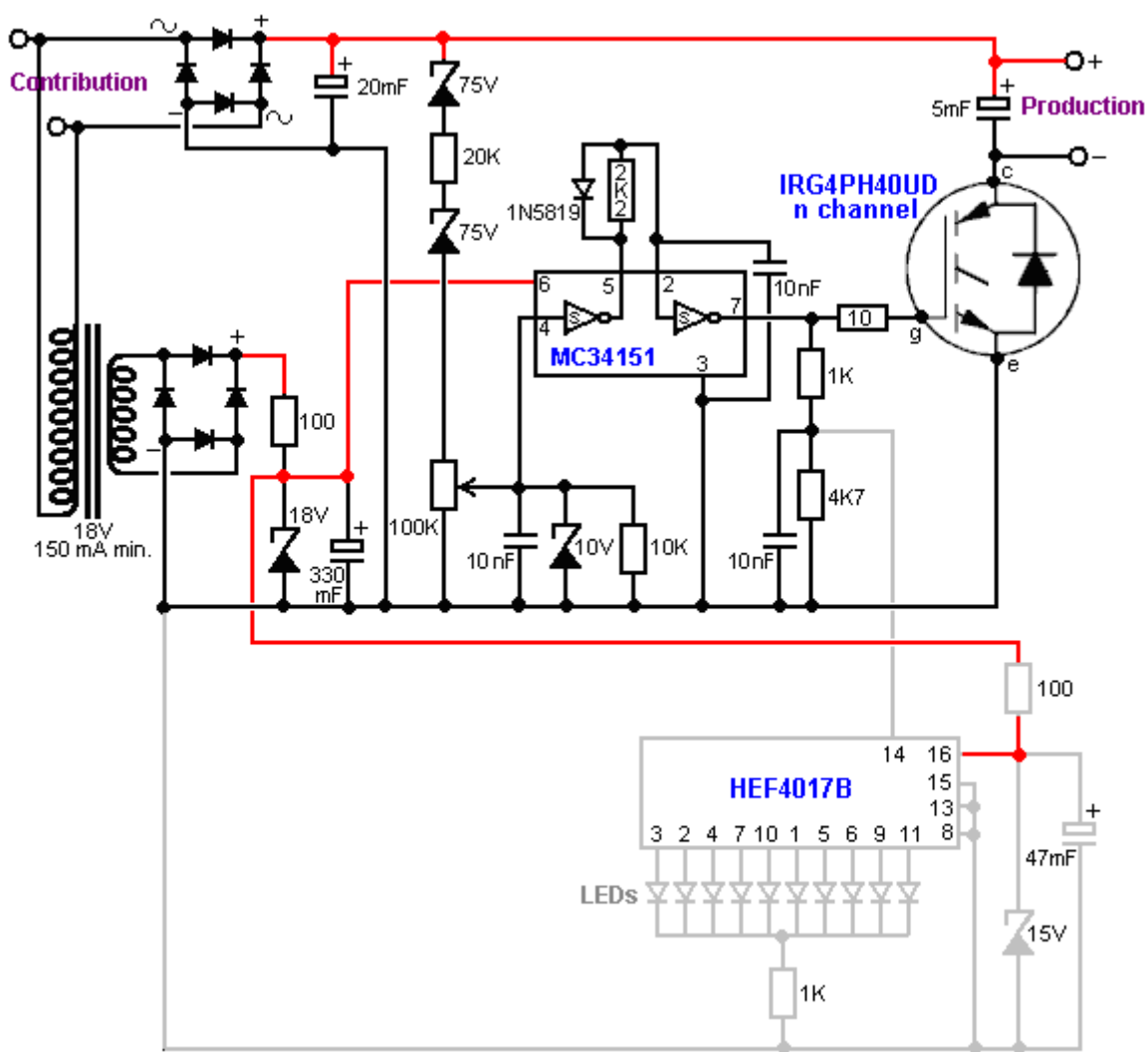

Le soin a besoin d'être pris quand construire ce circuit. Par exemple, la performance du circuit est affichée par un HEF4017B 5 étape que Johnson contrearrant, mais pour quelque folle raison, la 4017 désignation est aussi utilisée pour un éclat complètement différent de la même dimension et nombre d'épingles DIL, à savoir le "CMOS volte-face du sort ultra-rapide avec Réinitialisez", une action sans aucun doute digne d'une récompense de la stupidité. Un autre point regarder dehors pour est que la 1A 1N5819 diode est un Schottky barrière composant très ultra-rapide.

L'opération du circuit est comme suit:

L'entrée du moteur RotoVerter est descendue par un transformateur pour donner un 18 volt (nominal) production AC qui est rectifiée par un pont du redresseur standard alors et la production a lissé par une diode du zener de 18 volts et un 330mF condensateur du lissage, et usagé propulser l'éclat MC34151. Cette DC pouvoir provision ligne est écrite plus en outre et s'est stabilisée par une diode du zener de 15 volts et un 47mF condensateur et usagé propulser l'éclat de l'exposition MENE HEF4017B.

L'entrée RotoVerter crue est aussi prise direct et est rectifiée par une seconde pont de la diode du redresseur de 35 ampères de 400 volts et a lissé par un 20mF condensateur avec une haute estimation du voltage. Il doit être compris que le système RotoVerter est responsable pour produire le pouvoir considérable déferle de temps en temps et donc ce circuit doit être capable de manutention et benefiting de ces mouvements puissants. C'est pourquoi l'IRG4PH40UD l'appareil IGBT a été sélectionné (à part lui le prix très raisonnable est) comme il robuste et peut manier de hauts voltages.

Le résultant DC de haut voltage est pris par la chaîne de composants deux diodes du zener de 75 volts, 20K résistance et la 100K résistance variable. Le voltage développé sur le glisseur de cette résistance variable

est chargé avec une 10K résistance et voltage - limité avec une diode du zener de 10 volts, et decoupled avec un 10nF condensateur avant qu'être passé au MC34151 MOSFET ultra-rapide éclat du conducteur double. Les deux de ces conducteurs sont utilisés aiguiser en haut la pulsation et conduire l'IGBT proprement. Le résultat est une production qui est une série de pulsations DC. L'opération du circuit peut être vue tout à fait clairement, grâce au HEF4017B exposition circuit qui conduit une ligne de LEDs, a déclenché par l'IGBT barrière signal, a divisé par les 1K / 4.7K decoupled du diviseur du voltage par le 10nF condensateur. Cette exposition montre clairement quand l'IGBT change correctement - réellement, le circuit de l'exposition est un vrai appareil utile pour gens qui ne possèdent pas d'oscilloscope, pas seulement pour ce circuit, mais une grande gamme de circuits différents.

La disposition du comité physique pour le circuit de Phil est montrée ici:

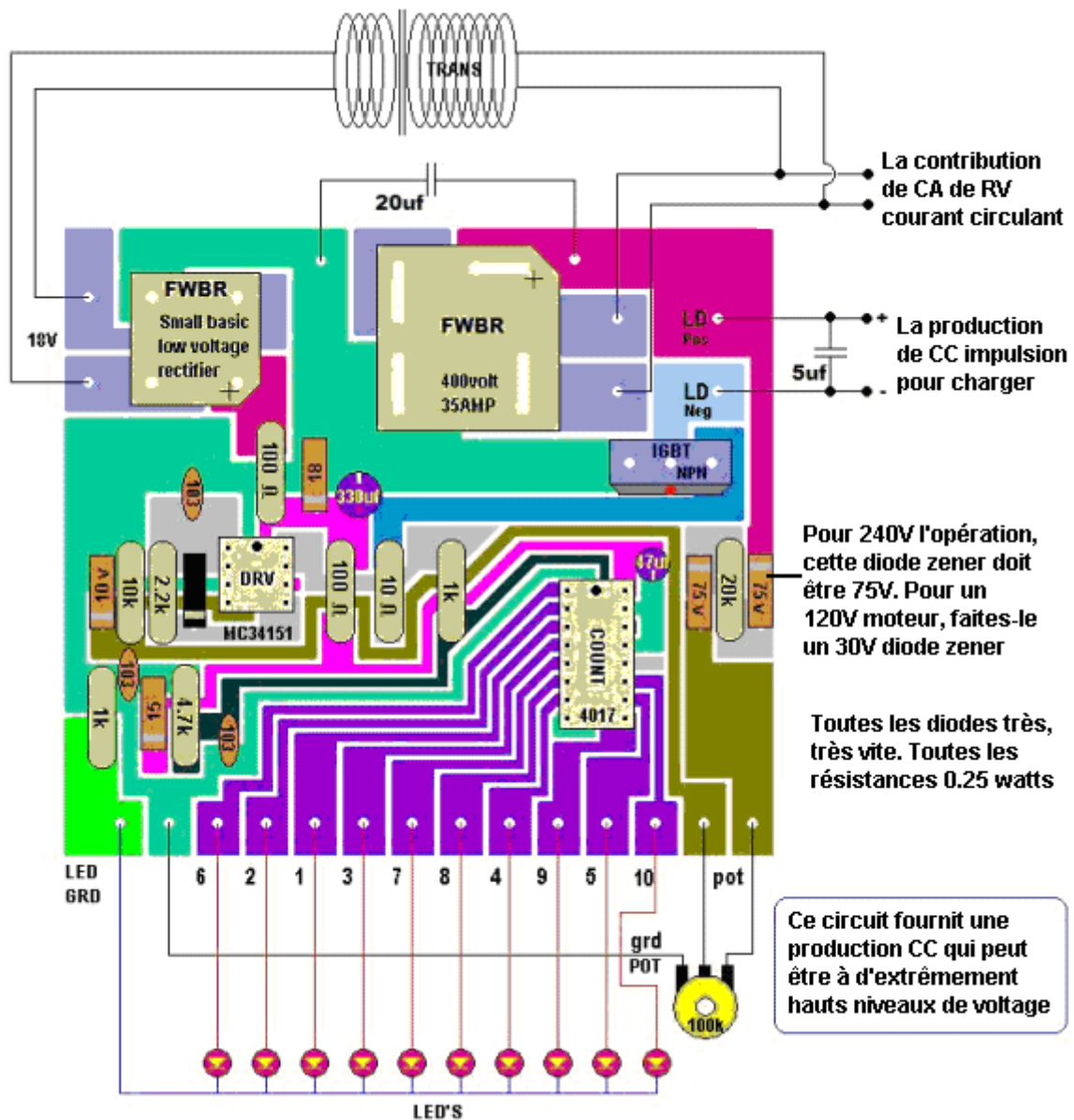

Comme vous remarquera des notes sur la disposition du comité de Phil montrée au-dessus, les premiers des diodes du zener de 75 volts ont utilisé sur la RotoVerter pouvoir alimentation directe, devrait être remplacé avec un zener de 30 volts si un moteur de 120 volts est utilisé dans ce circuit.

Un autre point important qui a besoin d'être accentué, est que les battu la production DC de ce circuit peut être à extrêmement hauts voltages et besoins à a traité avec soin considérable. Ce n'est pas un circuit pour les débutants et n'importe qui qui n'est pas familier avec manier de hauts besoins des voltages la surveillance d'une personne expérimentée. Aussi, si ou ce circuit ou le RotoVerter est connecté aux principaux, alors aucun 'scope n'a fondé les rôles principaux devraient être connectés comme le circuit peut être cent volts ou plus en dessous terre potentiel.

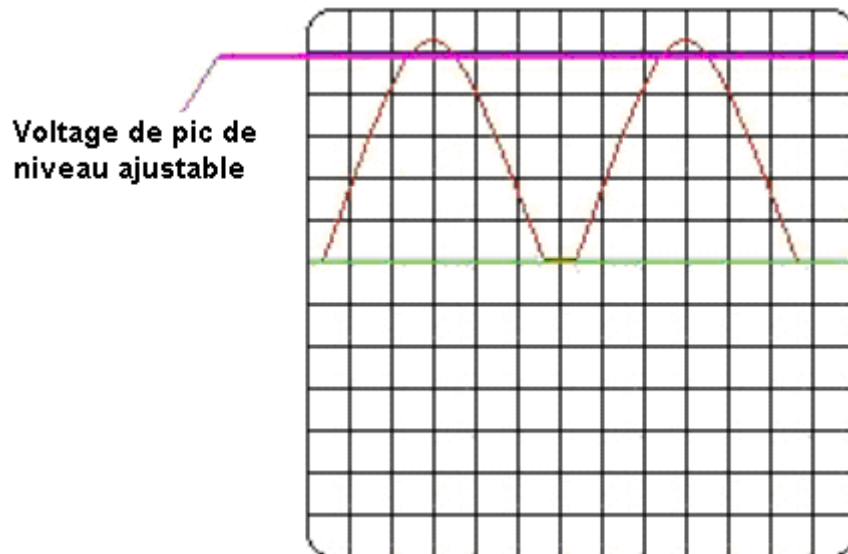

Le modèle du circuit imprimé quand a envisagé du dessous du comité est montré ici:

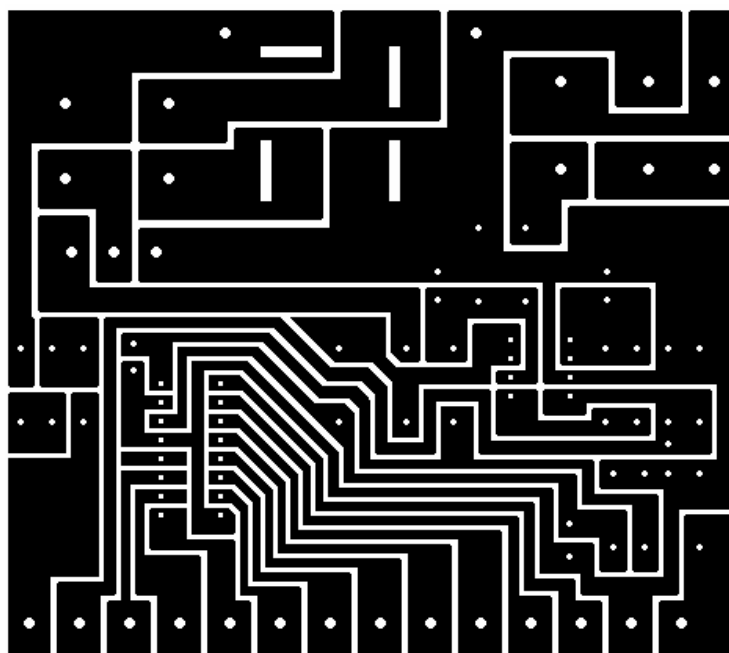

Et l'emballage composant est:

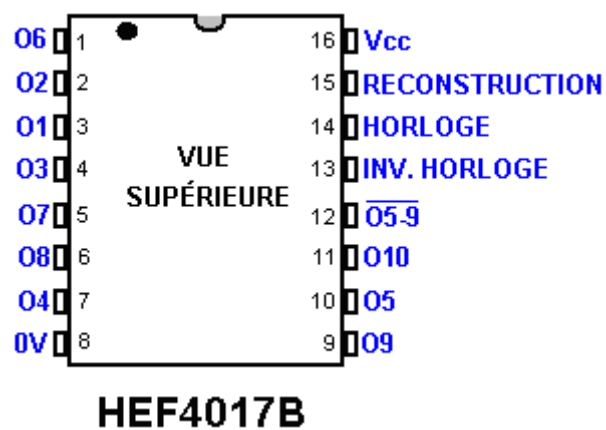

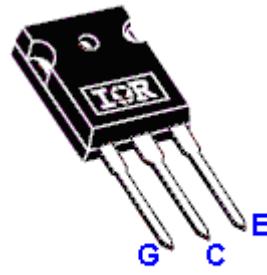
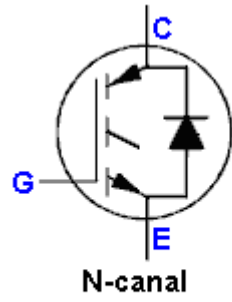

## IRG4PH40UD

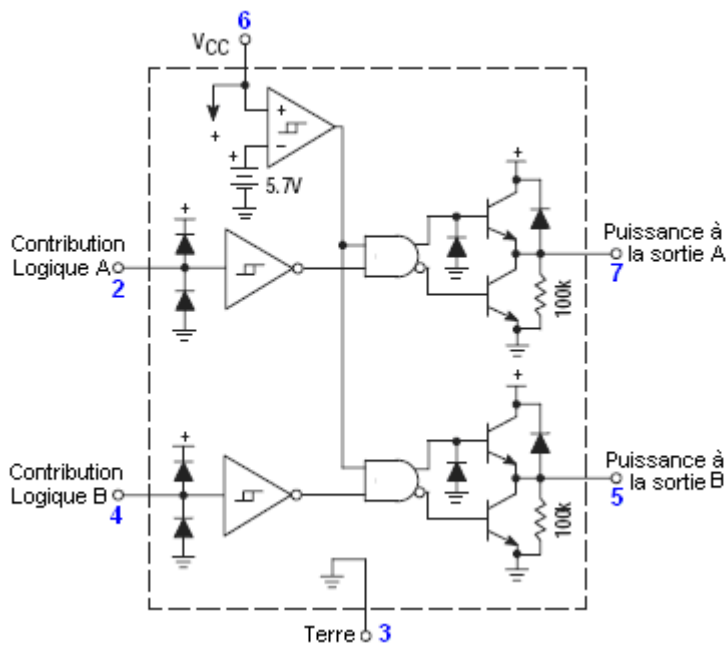

### PIN CONNECTIONS

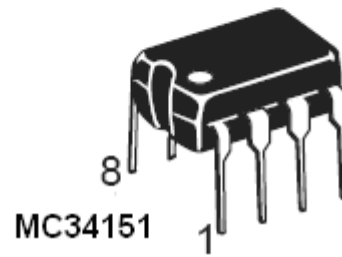
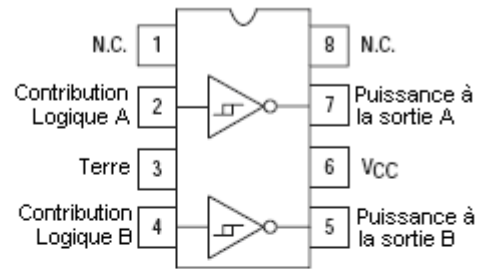

La construction de Phil de son circuit a été rendue effectif comme ceci:



### La Liste composant:

Composant	La quantité	La description
10 résistance de l'ohm 0.25 watt	1	Les bandes: Brun, Noir, Noir
100 résistance de l'ohm 0.25 watt	2	Les bandes: Brun, Noir, Brun
1K résistance de l'ohm 0.25 watt	2	Les bandes: Brun, Noir, Rouge
2.2K résistance de l'ohm 0.25 watt	1	Les bandes: Rouge, Rouge, Rouge
4.7K résistance de l'ohm 0.25 watt	1	Les bandes: Pourpre, Jaune, Rouge
10K résistance de l'ohm 0.25 watt	1	Les bandes: Brun, Noir, Orange
22K résistance de l'ohm 0.25 watt	1	Les bandes: Rouge, Rouge, Orange
10nF condensateur	3	
5mF 440V (ou plus haut) condensateur	1	Polypropylène
20mF 440V (ou plus haut) condensateur	1	Polypropylène
47mF 25V condensateur	1	
330 mF 25V condensateur	1	
1N5819 Schottky barrière diode	1	
La diode du zener de 10 volts	1	
La diode du zener de 15 volts	1	
La diode du zener de 18 volts	1	
La diode du zener de 75 volts	2	
400 volt, 40 UN pont du redresseur	1	
35 volt 1 UN pont du redresseur	1	
MC34151 IC	1	
HEF4017B IC	1	
Le transistor IRG4PH40UD	1	
LEDs	10	Tout type ou ou bien, une collection MENÉE
100K ohm résistance variable	1	
Bouton plastique pour résistance variable	1	
le transformateur des principaux de 240:18 volts	1	150 MA ou plus haut a estimé
10A changement 1 jet de 1 perches	1	Le type de l'interrupteur, 120 volt a estimé
Veroboard ou semblable	1	Votre comité de la construction préféré ou pcb
Installez des terminaux	4	Idéalement deux rouge et deux noir



La boîte plastique	1	L'injection a moulé avec vis en bas paupière
Montant noix, verrous et piliers	8	Matériel pour 8 montages du pilier étanches
Caoutchouc ou pieds du plastique	4	Tous petits pieds adhésifs
Le divers connectant fil	4 m	Les plusieurs dimensions

**Lawrence Tseung.** Lawrence a présenté sa théorie de rôle principal dehors énergie qui indique que l'énergie en excès est sortie de l'environnement quand il y a un impact. La méthode de produire cet effet qu'il a suivi est créer une roue déséquilibré et démontrer cette énergie de l'excès est produit. Il devrait être accentué que l'énergie n'est jamais créée ou est détruite et donc, quand il mesure plus d'énergie dans son appareil que l'énergie qu'il utilise pour le propulser, l'énergie n'est pas créée mais est au lieu, être sorti dans de l'environnement local. Lawrence a démontré un prototype à membres du public récemment:

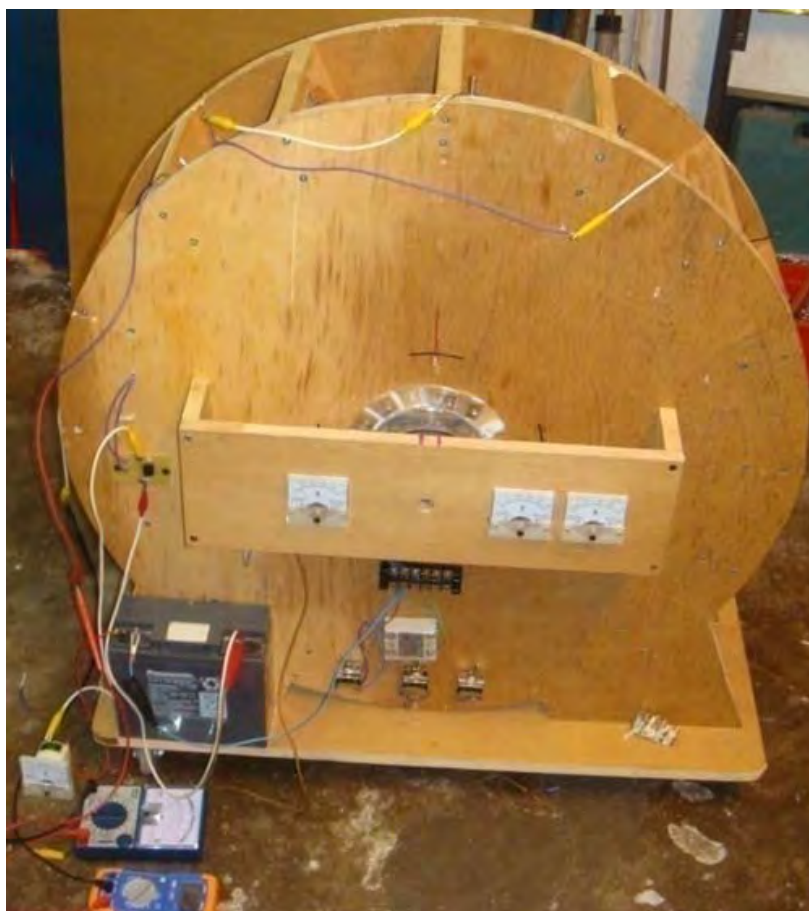

Cet appareil simple a été démontré pour avoir 3.3 fois autant de pouvoir de la production que le pouvoir de l'entrée a eu besoin de le faire opérer. C'est un prototype tôt qui a été démontré dans octobre 2009 et Lawrence et ses assistants travaille sur pour produire des modèles plus avancés qui ont des kilowatts de pouvoir électrique en excès.

Mr Tseung remarque: " Le **Lee/Tseung Lead-Out Théorie D'énergie** a été divulgué au monde 20e le 2004 décembre à Tai Po, à Hong-Kong, en premier. Le Rôle principal Dehors Théorie D'énergie dit fondamentalement celui-là peut mener dehors (ou amène) Énergie de l'environnement environnant dans un Rôle principal Dehors Machine D'énergie. L'énergie de l'Entrée totale est égal à la somme du Fourni D'énergie plus le Rôle principal Dehors Énergie. Par exemple, si l'énergie fournie est 100 unités et le rôle principal dehors énergie est 50 unités, l'Énergie de l'Entrée totale de l'appareil sera 150 unités. Cela veut dire que l'Énergie de la Production peut être plus que l'Énergie Fournie de 100 unités fournie par la personne qui utilise l'appareil.

Si nous ignorons la petite perte d'énergie causée par moins que 100% efficacité de l'appareil elle-même, alors l'Énergie de la Production sera la totalité des 150 unités. Si nous utilisons 50 de la production unités d'énergie et alimentation 100 des unités de la production comme l'Énergie Fournie en arrière, alors cela a Fourni l'Énergie peut mener encore une autre 50 unités d'Énergie de la production en excès pour nous pour utiliser. Donc un Rôle principal Dehors Machine de l'Énergie peut mener dehors - pollution libre, pratiquement inépuisable de façon continue et aisément énergie disponible pour nous utiliser. Nous n'avons pas besoin de brûler tout combustible du fossile ou polluer notre environnement. Les deux exemples de Rôle principal Dehors énergie que nous accédons à sont Gravitationnels et énergie de l'Électron - Mouvement.

Le Rôle principal Dehors théorie D'énergie ne viole pas la Loi de Conservation d'Énergie. La Loi de Conservation d'Énergie a été utilisée comme un barrage routier pour le donc a appelé "Overunity" appareils. Les bureaux brevetés et l'établissement scientifique renvoient une invention régulièrement comme appartenir à l'impossible "machine de mouvement perpétuel" catégorie si l'inventeur ne peut pas identifier la source d'énergie de son invention.

Nous avons obtenu l'aide de M. Tong Po Chi produire un 60 Rôle principal du diamètre du centimètre Dehors machine de l'Énergie en octobre 2009. L'Énergie de la Production de cet appareil est plus grande que l'Énergie de l'Entrée par un facteur de 3 fois. Ces résultats sont confirmés par voltmètres et ampèremètres qui mesurent l'Entrée et énergies de la Production.

La roue Tong a été montrée à deux Expositions Ouvertes à Hong-Kong (Inno Carnaval 2009 et Dessin Inno Expo Tech) en novembre et décembre 2009. Plus de 25,000 gens l'ont vu. La plus Bonne émission de radio de Hong-Kong a la vidéo l'enregistré, les discussions qui sont conduites en chinois. À ce temps, la roue Tong est au Studio de la Radio disponible pour les experts envisager et examiner avec leurs propres instruments ".

La roue Tong a un diamètre de 600 mm et cette grande dimension est considéré pour être important. Il a 16 aimants permanents montés sur son bord et 15 bobines de l'air - coeur sont montées autour de lui sur le stator. Il y a une sonde de la place. Les bobines peuvent être changées pour agir comme bobines de la promenade ou comme bobines de la collection d'énergie:

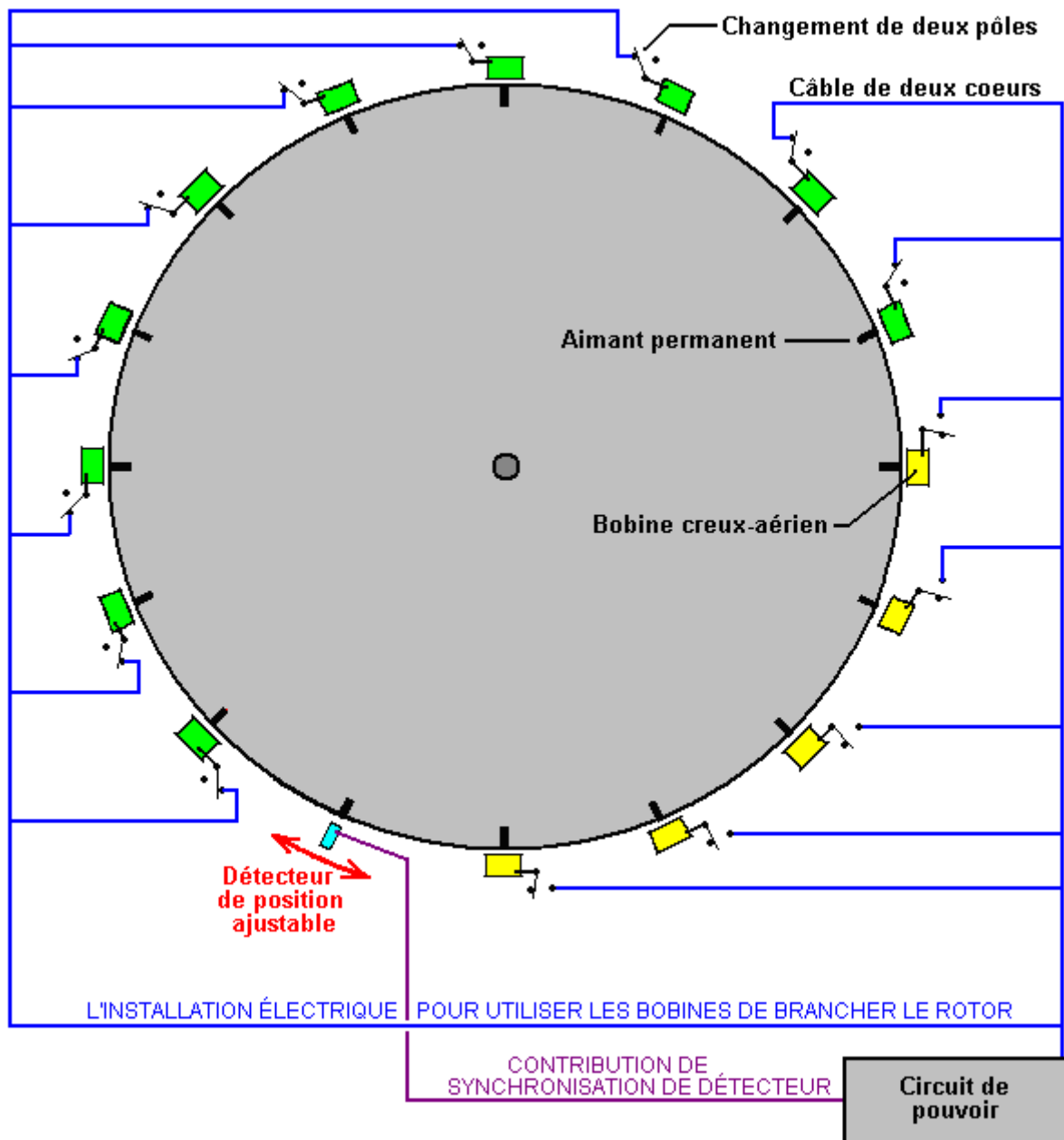

Avec cet arrangement, si les places les changements comme montré pour dix des quinze bobines montrés ici, alors ils agissent comme bobines de la promenade. La sonde est ajustée afin que le circuit de la promenade délivre un energising bref bat à ces bobines juste après que les aimants soient passés leur place de l'alignement exacte avec les bobines. Cela les cause de produire un champ aimanté qui repousse les aimants, en poussant brusquement le rotor autour.

La pulsation est très dossier, ainsi très petit pouvoir est eu besoin d'accomplir ceci battre. Comme mentionné auparavant, tout nombre de bobines peut être changé pour fournir cette force motrice. Avec cette construction de la roue particulière par Mr Tong, le meilleur nombre a été trouvé pour être dix bobines de la promenade.

Le production du pouvoir est accompli en assemblant l'électricité produit dans quelques-uns des bobines comme les aimants déplacent devant eux:

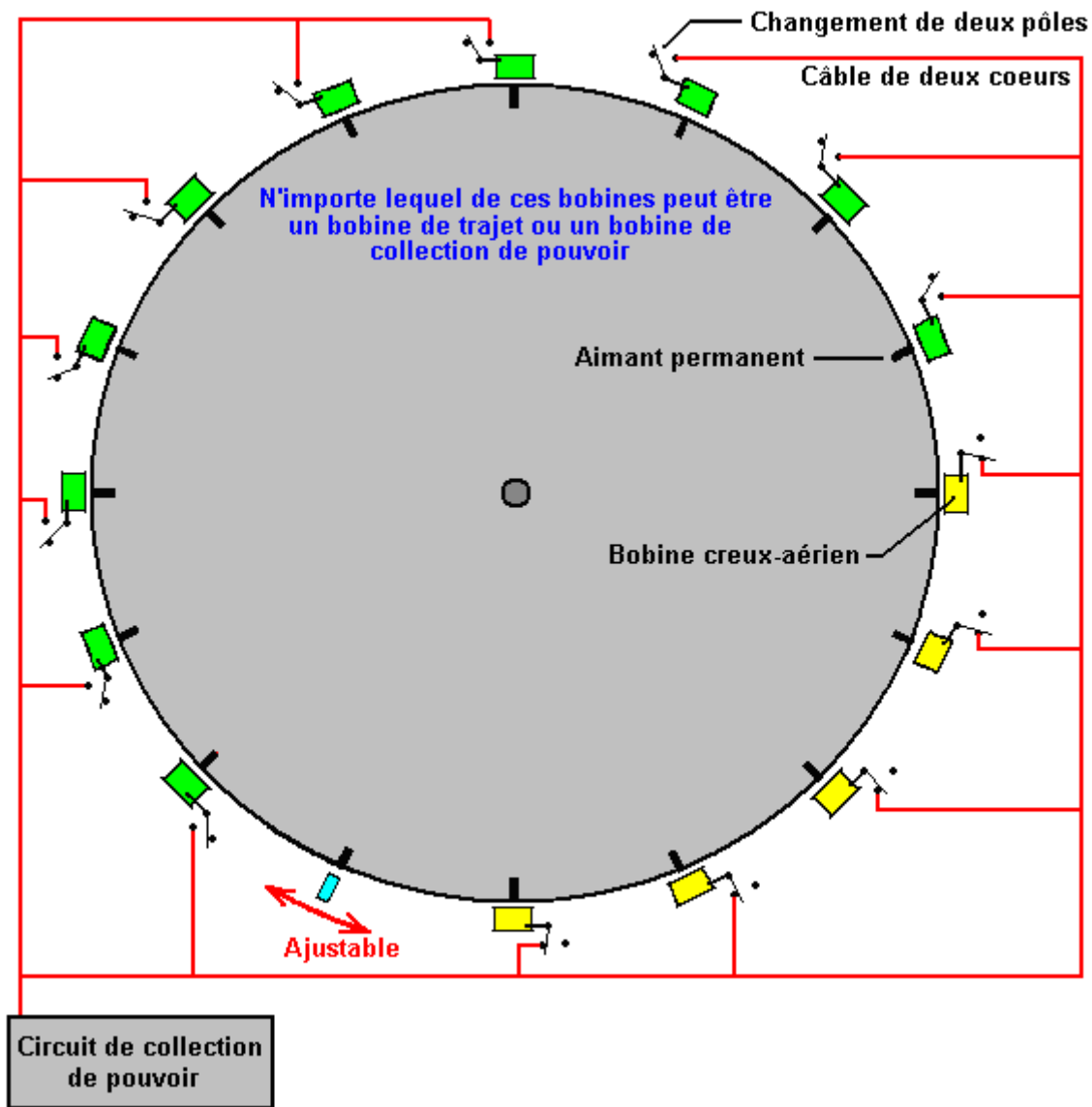

Dans cet arrangement particulier, cinq des bobines assemblent l'énergie pendant que dix fournissent la promenade. Par égard pour simplicité, le diagramme montre les cinq bobines de la collection adjacent à l'un l'autre et pendant que cela travaillerait, la roue est équilibrée mieux si les bobines de la promenade sont espacées dehors autour du bord également. Pour cette raison, cet aiguillage serait sélectionné pour donner cinq ensembles de deux bobines de la promenade suivi par une bobine du production comme cela réellement donne une poussée parfaitement équilibrée sur la roue.

Les deux diagrammes au-dessus d'est montré pour le rendre clair séparément comme l'aiguillage de la promenade et les pouvoir production changer est arrangé. L'arrangement du dessin plein et l'aiguillage équilibré sont montrés dans le diagramme suivant qui indique comme le dessin plein est rendu effectif sur cette mise en oeuvre particulière du dessin de la roue. La sonde peut être une bobine qui nourrit un semi-conducteur qui change le circuit, ou ce peut être un semi-conducteur aimanté a appelé un appareil du Hall-Effect qui peut nourrir aussi un circuit du semi-conducteur. Une alternative serait un changement du roseau qui est un changement mécanique simple enfermé dans un gaz inerte à l'intérieur d'une enveloppe du verre minuscule. Les circuits de l'aiguillage convenables sont décrits et ont expliqué dans chapitre 12 de cet eBook.

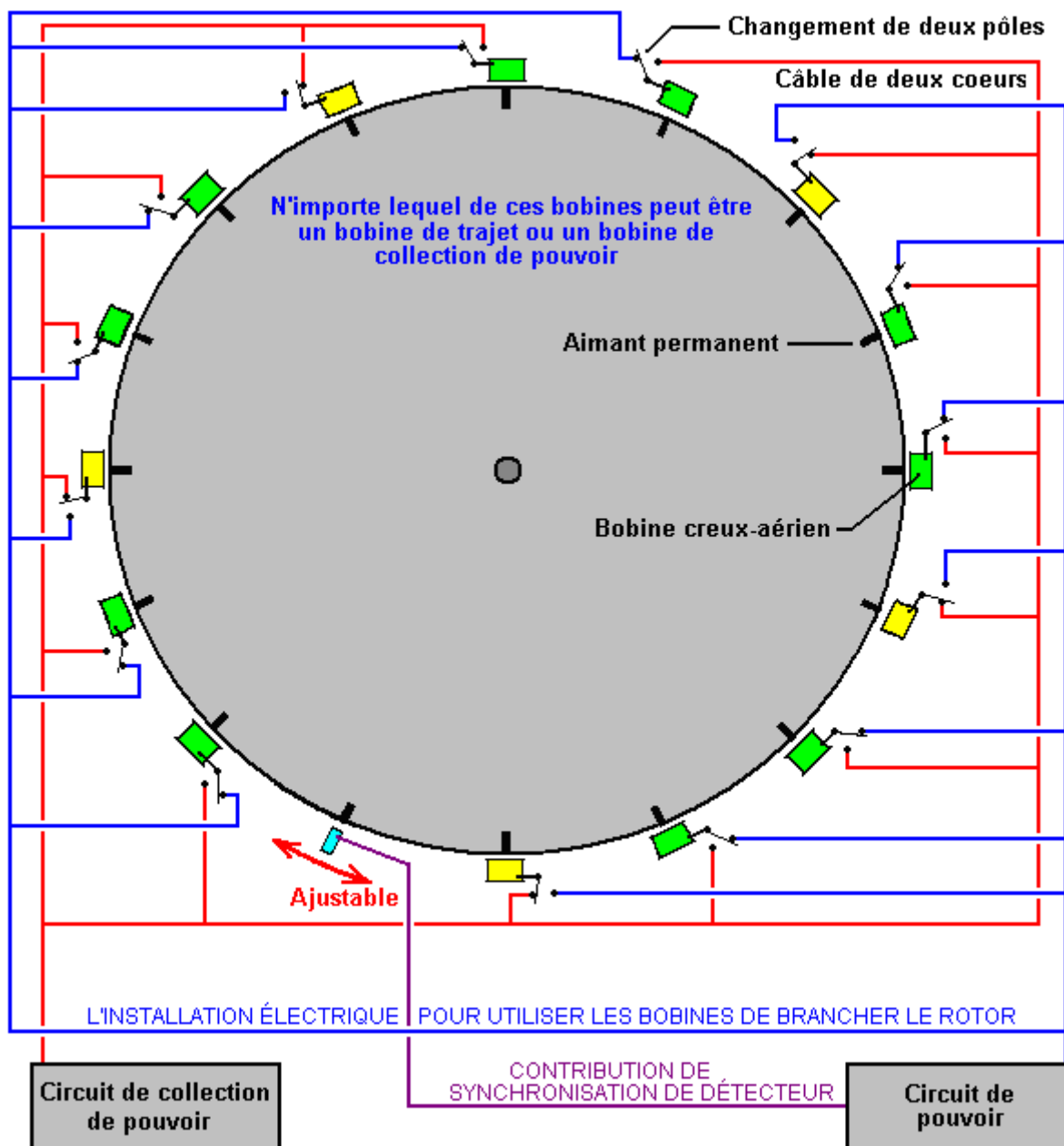

Mr Tseung remarques que la grande dimension de la roue est dûe au fait que la Force de la Pulsation prend le temps faire connaître l'impulsion à la roue et mener l'énergie de l'environnement dans le système. Si vous voulez voir cette roue réelle, vous conservez de l'email Dr. Alexandra Yuan à [ayuan@hkstar.com](mailto:ayuan@hkstar.com) fixer un rendez-vous. La roue Tong est localisée au plus Bon Hong-Kong Radio Studio dans Baie de la Chaussée, Hong-Kong. Juste dit que vous voulez voir le Rôle principal Dehors Machine D'énergie. La démonstration peut être en anglais ou en chinois. Idéalement, il devrait y avoir un groupe d'au moins six visiteurs avec un ou plus étant un ingénieur qualifié ou scientifique, et vous êtes bienvenu à apporter votre propre and/or des appareil-photo testez le matériel. Il est projeté de produire une version qui a une production de 300 watts, et une autre avec une production de 5 kilowatts. Les équipements pédagogiques sont aussi organisés.

Si vous décidez de reproduire ce dessin particulier, alors élever le niveau du pouvoir de la production vous pouvez considérer mettre un autre mis de bobines autour de la roue et l'un ou l'autre qui les utilise comme quinze production d'énergie supplémentaire enroule ou ou bien, battre la roue deux fois comme souvent. Ajouter un ou disques du rotor plus supplémentaires au même arbre tournant est aussi une option et cela a l'avantage d'augmenter le poids du rotor et améliorer l'effet des impulsions sur le rotor.

Le diamètre du fil enroulait les bobines est un choix du dessin qui a un 'scope large. Le plus épais le fil, le plus grand le courant et le plus grand l'impulsion donnée à la roue. Les bobines sont connectées dans parallèle normalement comme montré dans les diagrammes.

À cause du chemin gouttes de la force du champ aimantées fermé avec le carré de la distance, il est considéré le généralement bon entraînement du dessin pour faire les bobines un et un demies fois aussi large qu'ils sont profonds, comme indiqué dans les diagrammes au-dessus, mais ce n'est pas un facteur critique. Ce dessin est, bien sûr, une version de l'Adams que le moteur a décrit au début de ce chapitre. Bien que les moteurs de ce genre puissent être construits dans beaucoup de chemins différents, la construction utilisée par Mr Tong a des avantages distincts, si ici est un peu plus de détail sur comme je comprends la construction être porté dehors.

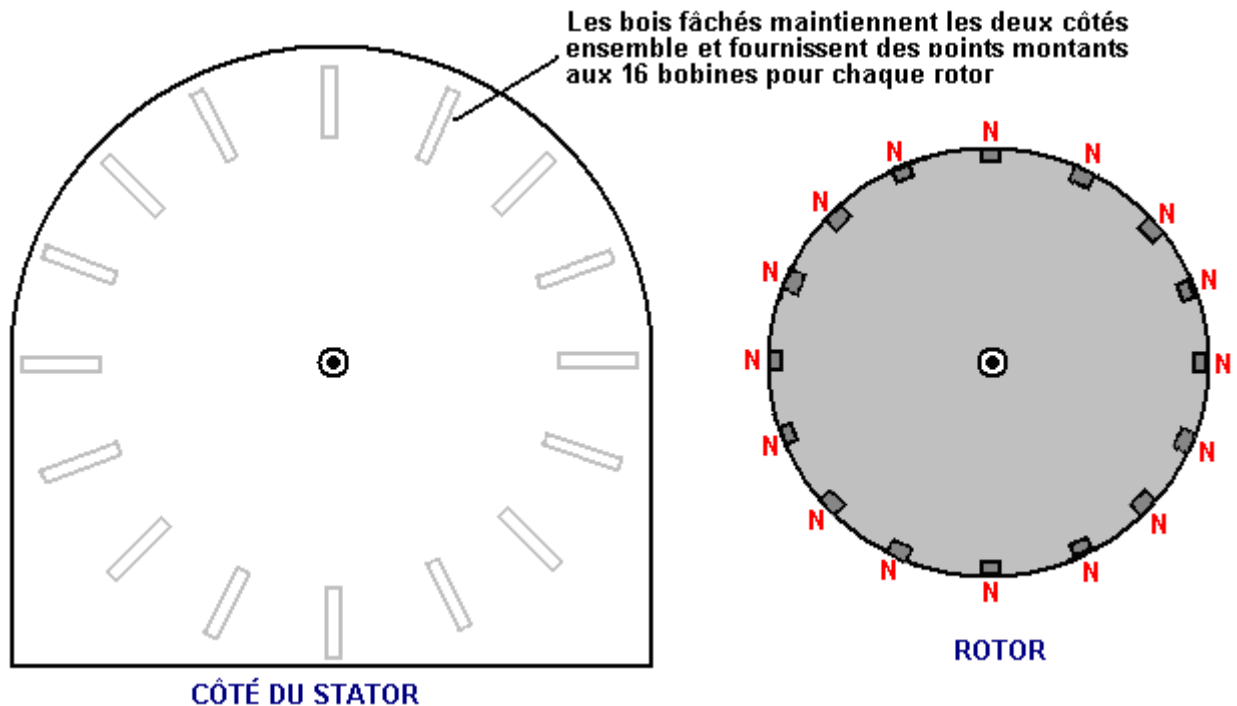

Il y a deux morceaux du côté qui sont attachés par seize bois de construction de la croix chacun de qui sont tenus en place par deux vis à chaque fin ensemble. Cela produit une structure rigide pendant que la méthode de la construction est aussi simple qu'est possible, en utilisant des matières disponibles qui sont travaillées avec le plus de base d'outils de la main aisément. La construction permet aussi au moteur d'être pris complètement sans toute difficulté séparément, a transporté comme un "paquet plat" paquet et alors s'est assemblé à un nouvel emplacement. Il facilite aussi gens qui veulent voir le moteur prises après une démonstration pour les assurer séparément qu'il n'y a aucune source du pouvoir cachée.

Chacun des bois de construction en colère fournit une plate-forme de l'installation solide pour un électro-aimant et il est associé le changement. Dans la mise en oeuvre par Mr Tong, là paraît être juste celui rotor, a configuré comme montré au-dessus avec seize aimants permanents montés dans lui est bord. Les perches aimantées de ces aimants sont tout orientées dans la même direction. C'est-à-dire, les perches aimantées qui font face à extérieurs sont tout Du sud non plus ou toutes les perches Nord. Ce n'est pas critique si les faisant face perches extérieures sont Nord ou Vers le sud comme Robert Adams a utilisé les deux arrangements avec grand succès, mais ayant dit que, la plupart des gens préfèrent avoir les perches Nord qui font face à extérieurs.

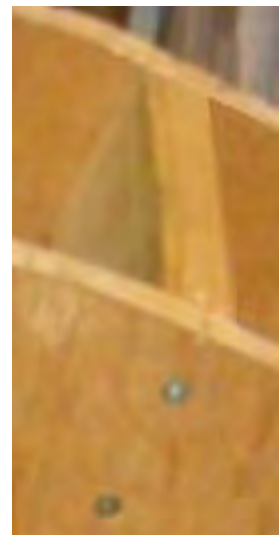

Robert a toujours dit celui-là le rotor était assez, mais ses techniques ont été sophistiquées ainsi qu'il était capable d'extraire des kilowatts de pouvoir en excès d'un petit rotor seul. Pour nous, commencer à expérimenter et tester un moteur de ce type juste, il paraît sensible pour coller avec ce que Mr Tong a éprouvé succès. Cependant, cette construction par Mr Tong n'est pas son dernier moteur mais juste dans une série de de façon continue moteurs améliorés.

Le diagramme suivant montre un arrangement qui a trois rotors attaché à un arbre seul et pendant que vous pouvez choisir de construire ceci avec seulement un rotor, si les bois de construction en colère sont assez



longs, alors un ou deux rotors supplémentaires peuvent être ajoutés dans à une date plus tardive très facilement.

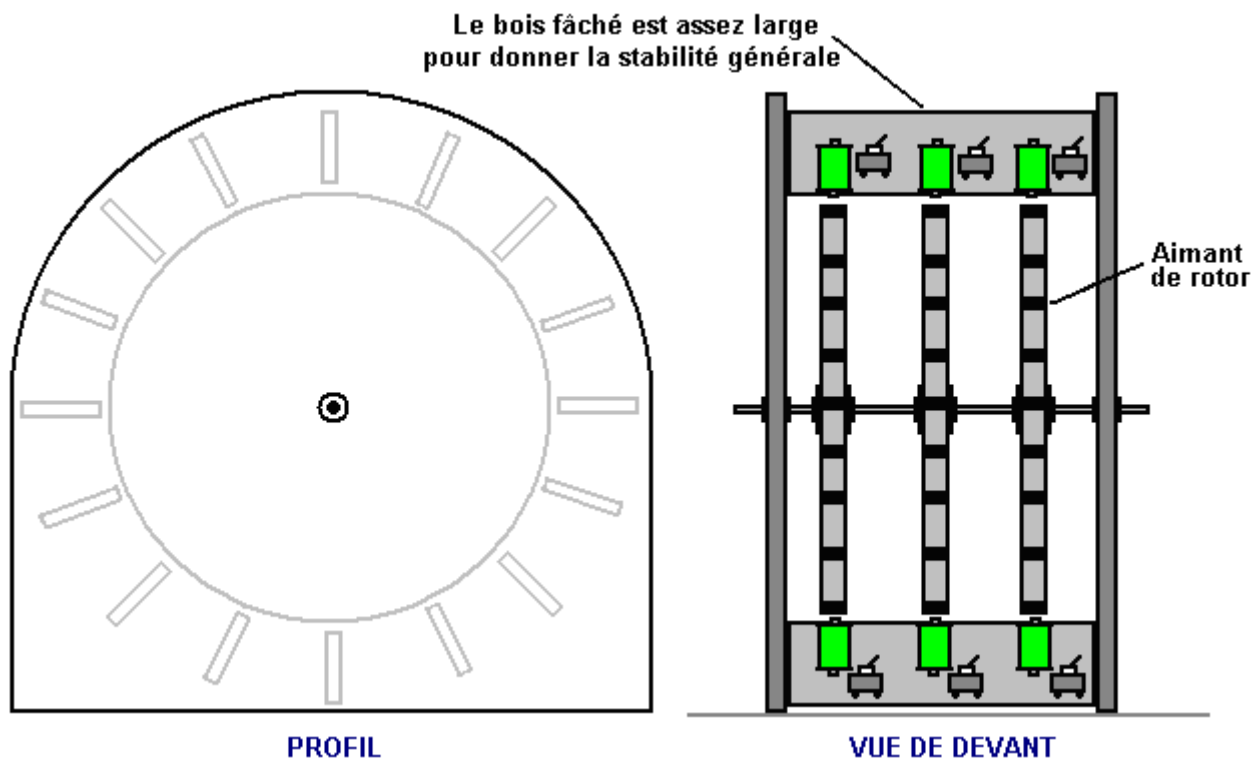

Ici, seulement deux des bois de construction en colère sont montrés. Les bobines de l'électro-aimant utilisées par Mr Tong sont air coeur comme ce type ayez le plus petit effet sur les aimants passagers. Cependant, les électro-aimant avec les coeurs ont tendance à être beaucoup plus de pouvoir pour tout écoulement courant donné à travers eux. En théorie, le coeur devrait être fait de longueurs de fil du fer étanche comme cela réduirait la perte du pouvoir à travers courants du remous qui coulent dans le coeur, mais Robert recommande réellement le métal solide enlève le coeur, et comme il était la personne la plus expérimentée de ce champ, attention payante à ce qui il a dit paraît sensible.

La matière du coeur a besoin d'être un métal qui aimante facilement et avec force, mais qui ne retient aucun de son magnétisme quand l'arrêts couler courant. Pas beaucoup de métaux ont ces caractéristiques et le fer doux est recommandé habituellement. Le fer doux n'est pas toujours de nos jours, aisément disponible et donc une alternative commode est le verrou central d'une ancre de la maçonnerie qui a des propriétés excellentes:



L'arbre du verrou peut être coupé avec une scie à métaux tout à fait facilement, mais est sûr d'enlever (ou polit) la tête du verrou comme l'augmentation dans diamètre a un effet marqué sur les propriétés aimantées de l'électro-aimant enlève le coeur s'il est parti dans place. Le verrou montré au-dessus est un M16 x 147 verrou de l'ancre de la maçonnerie du mm avec un diamètre du verrou de 10 mm. Quelques-uns fait d'encre sèche a senti des marqueurs de comité blanc avoir un corps rigide qui va parfaitement les 10 mm verrouiller exactement et fournit un tube excellent pour construire une bobine de l'électro-aimant.

Avec un coeur dans les électro-aimant, le rotor obtient le pouvoir tournant supplémentaire. Initialement, les aimants sur le rotor sont attirés aux coeurs de l'électro-aimant, en donnant une force de la rotation qui n'exige pas au rotor tout courant être fourni. Quand les aimants du rotor sont à leur point le plus proche à l'électro-aimant enlève le coeur, les windings sont propulsés au-dessus brièvement et cela donne une poussée forte aux aimants du rotor, en causant le rotor de filer.

Il y a beaucoup de dessins différents de circuits de la promenade simples et il vaut de la qui essaie des types différents pour voir probablement lequel travaille avec votre construction particulière de moteur le mieux. De la même façon, il y a beaucoup de genres de circuits de la collection pour en enlever quelques-uns du pouvoir en excès a produit. Le plus simple de ceux-ci est juste un pont de la diode, en nourrissant une pile peut-être et le chargeant au-dessus pour usage plus tard. Si vous êtes sophistiqués avec le circuit de la collection et seulement enregistrement propulse fermé pour une très courte période de temps au moment correct, la coupure fermé de l'attraction courante, causes une pulsation aimantée d'EMF arrière dans l'électro-aimant de la collection qui le cause de donner une poussée de la promenade supplémentaire au rotor-collection courante et promenade du rotor dans on ont combiné le paquet.

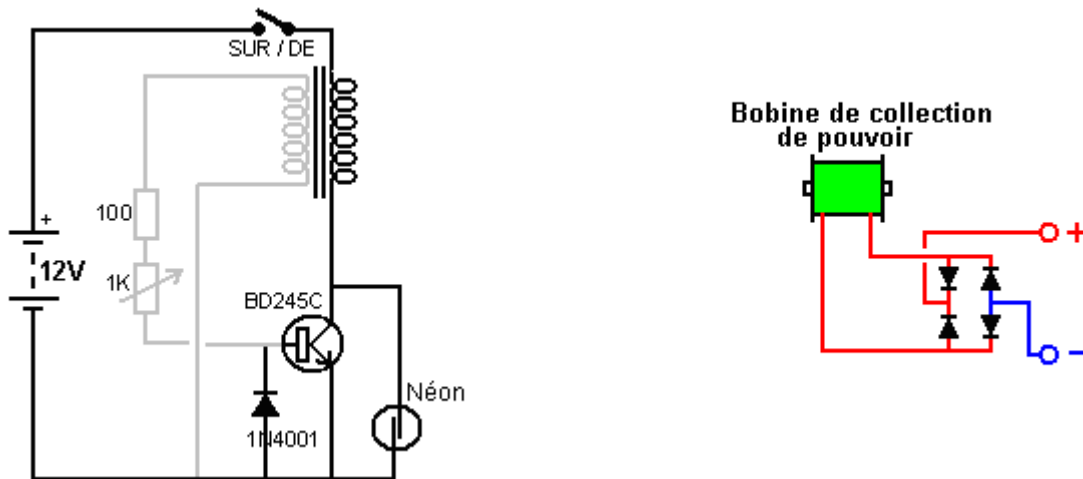

Sont deux ici des circuits les plus simples possible, un pour promenade et une pour collection du pouvoir. Le transistor du circuit de la promenade est allumé par un voltage produit dans la bobine grise par un aimant du rotor qui passe. Le transistor nourrit une grande pulsation courante à la bobine noire alors, en conduisant le rotor sur son chemin. Le néon et la diode sont protégé le transistor et une disposition physique pour ce circuit là peut être:

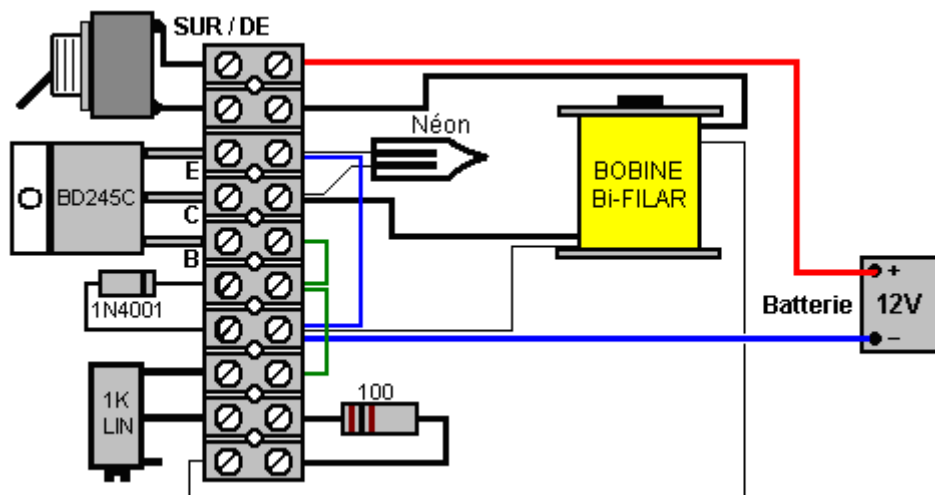

La 1K résistance variable est ajustée pour donner la meilleure performance et le changement Sur/De est facultatif. Les circuits plus avancés, tel que celui sur page 2 - 9 peuvent aussi être essayés et la performance a comparé. En général, j'attendrais qu'une version de trois rotors donne une meilleure performance qu'une mise en oeuvre du rotor seule, mais d'expérimentation est eue besoin.

**Mark Wesling.** Un design de générateur proposé avancé par Mark Wesling a la promesse de particulièrement haute performance. C'est présenté ici comme une idée comme cet artifice n'a pas encore été construit autant que je prends conscience. La marque l'appelle le " Infinity " Moteur/Générateur. Dans ce design, le trajet de rotor est accompli à l'aide de quatre ou plus petits moteurs de grande vitesse indépendants, chacun monté sur le rotor principal et chacun a fourni avec c'est le propre plus petit rotor comme montré ici :

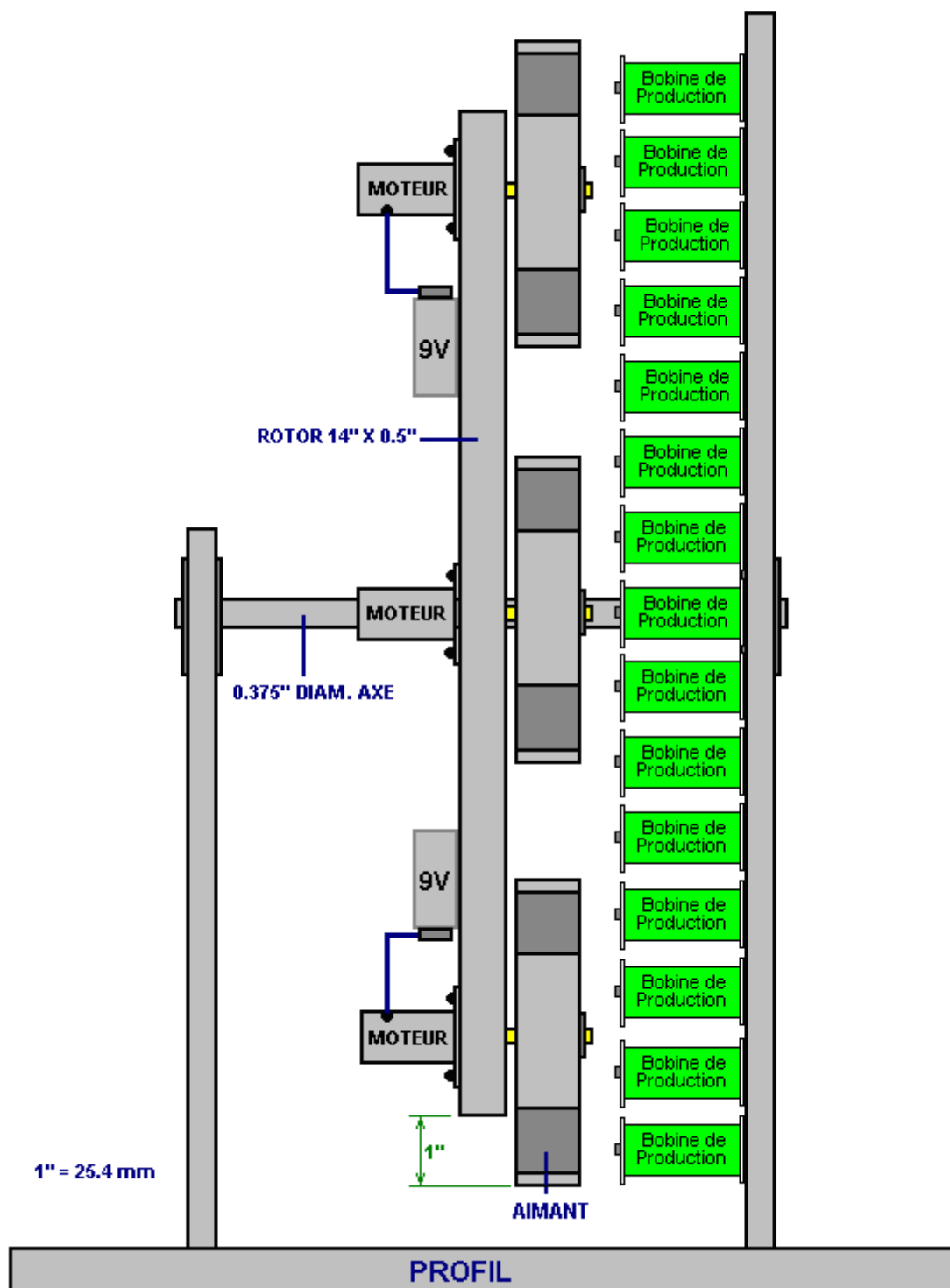

Vu du front, les rotors sont placés comme cela :

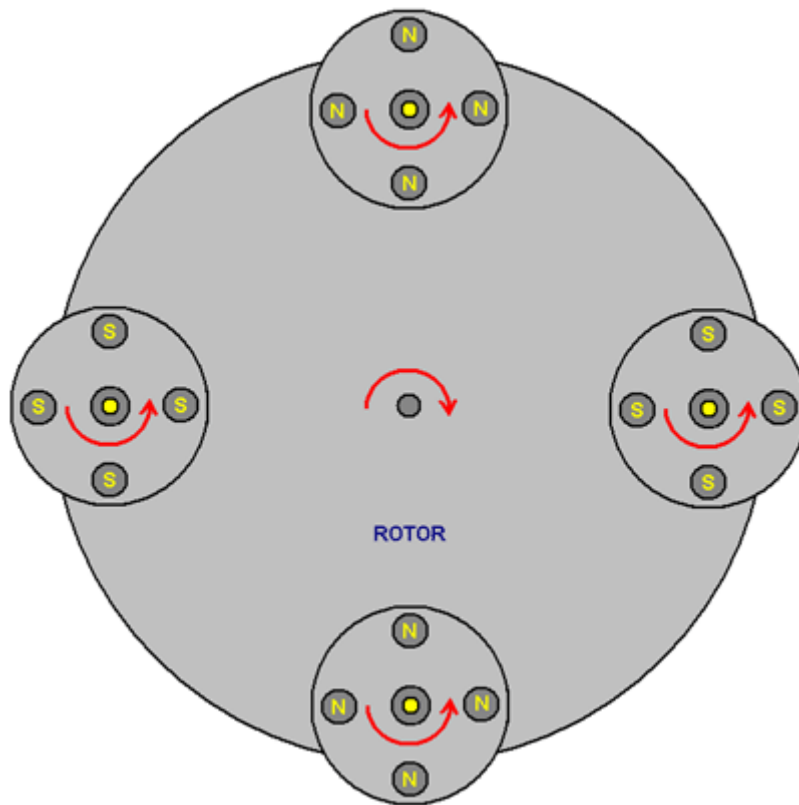

Les aimants sont montés très solidement dans les petits rotors afin d'être sûr qu'ils ne peuvent pas se casser desserré quand le rotor tourne à la grande vitesse. Le mécanisme de trajet pour le rotor principal est inhabituel dans cela il utilise la Loi Lenz tirent l'effet. Il y a un anneau de bobines de production de pouvoir placés pour que quand les aimants des petits rotors sont dans la position le plus loin de l'axe de rotor principal, ils fassent directement face au bobine comme montré ici :

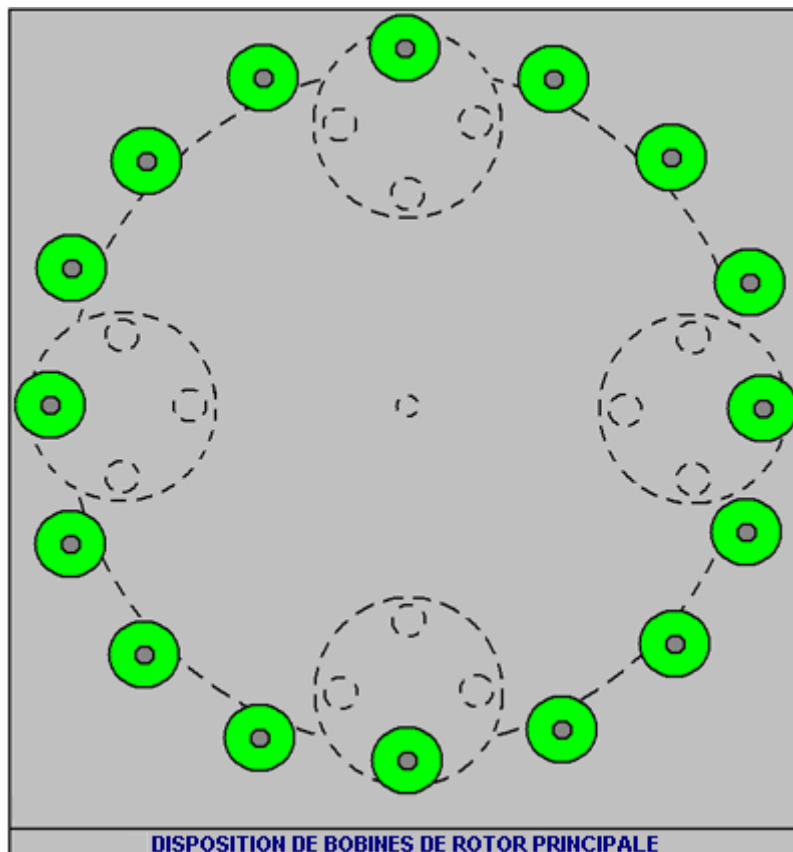

Cela a très petit effet jusqu'à ce qu'un courant électrique soit tiré des bobines. Quand cela arrive, la Loi Lenz traînent s'oppose au mouvement de l'aimant. Mais, comme l'aimant bougeant est efficacement monté sur le grand rotor, cette poussée opposée conduit le grand rotor dans la direction opposée. Si le petit tour de rotors dans dans le sens des aiguilles d'une montre la direction, donc le grand rotor sera conduit dans en sens inverse des aiguilles d'une montre la direction. Étonnamment, plus grand l'attraction actuelle, plus grand le taux de rotation du grand rotor.

Il est envisagé que le taux de tour du grand rotor peut devenir excessif, donc pour le ralentir en produisant la puissance de sortie supplémentaire, le puits de rotor principal est prolongé et un arrangement de générateur d'aimant/bobine ordinaire y attaché.

Pendant qu'au départ, chaque moteur de 9 volts a été montré avec c'est la propre batterie séparée, il n'y a aucun besoin particulier pour les moteurs pour être 9 volts et un arrangement plus convenable consiste en ce où tous les quatre moteurs sont le pouvoir nourri d'une source simple, en utilisant deux anneaux d'erreur isolés montés sur l'axe avec les brosses chargées-printanières appuyant sur eux comme montré ici :

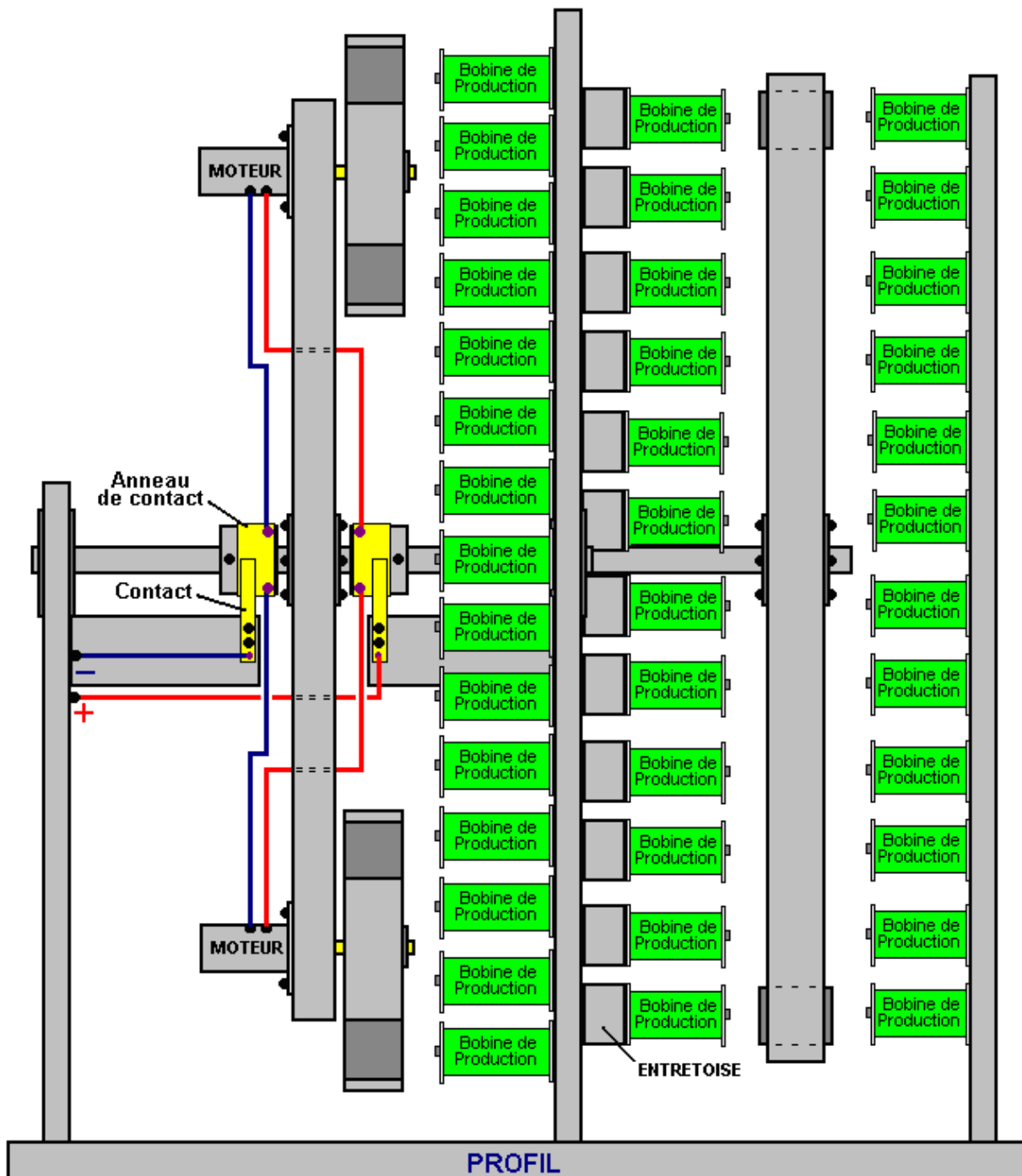

Ce dessin omet deux des petits rotors et de leurs moteurs pour montrer un anneau d'erreur possible et un arrangement de brosse.

Chaque constructeur expérimenté a sa propre idée quant à l'écartement optimal entre les aimants sur un rotor et un ensemble de bobines de production de pouvoir. Les différents types et les forces des aimants utilisés dans de différentes implémentations de ce design ont aussi un effet sur cet écartement. L'expérimentateur de Nouvelle-Zélande très expérimenté et l'inventeur, Robert Adams a constaté que les écartements environ moitié de pouce (12 millimètres) peuvent donner la performance optimale. D'autres entrepreneurs sont de l'avis que l'espace entre l'aimant et les bobines devrait être le minimum possible. Pour tenir compte l'expérimentation pour trouver l'écartement optimal, il est suggéré que la construction devrait tenir compte du trou entre chaque ensemble des aimants et de leurs bobines associés, être ajustable. Pour en tenir compte, le style de construction montrée ici pourrait être considéré :

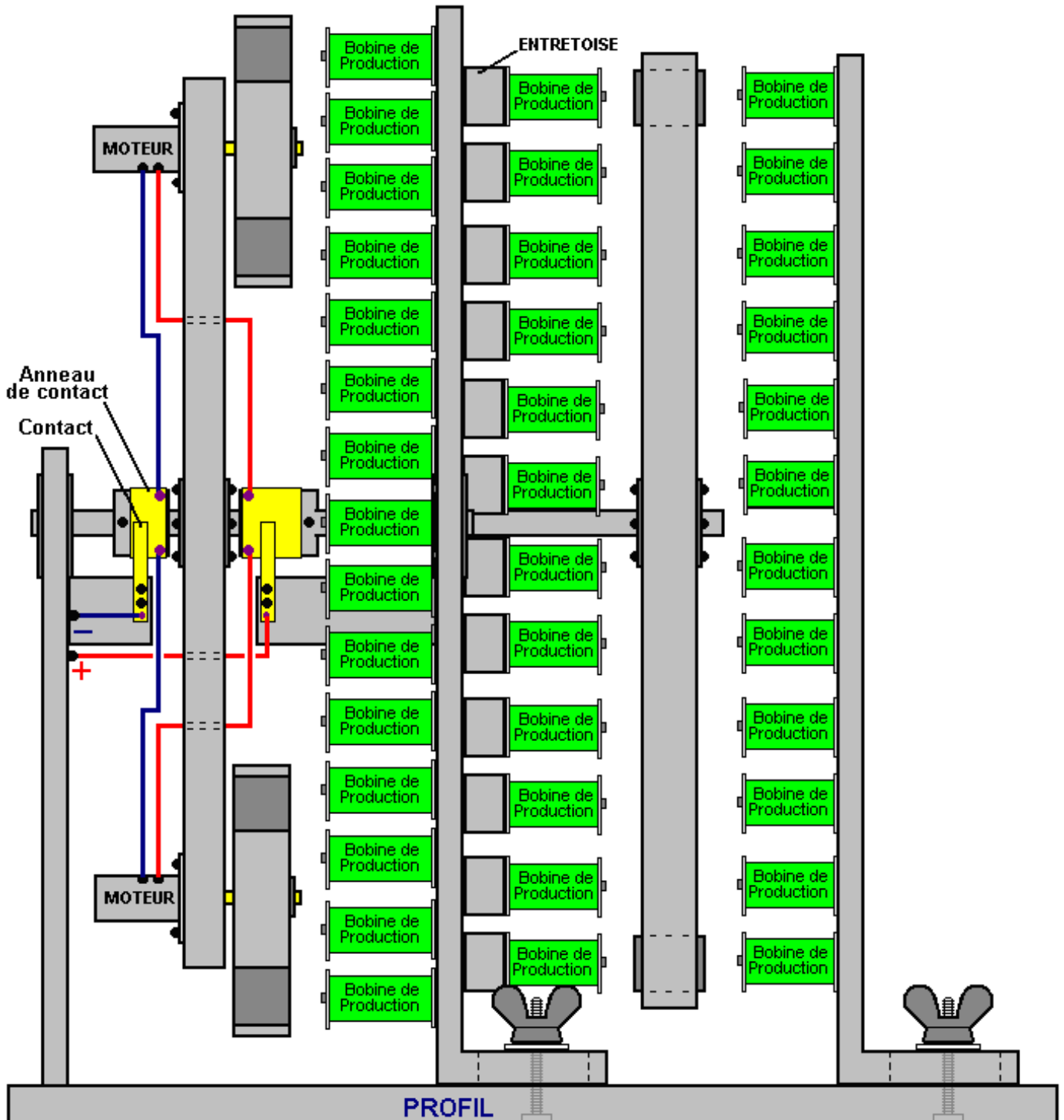



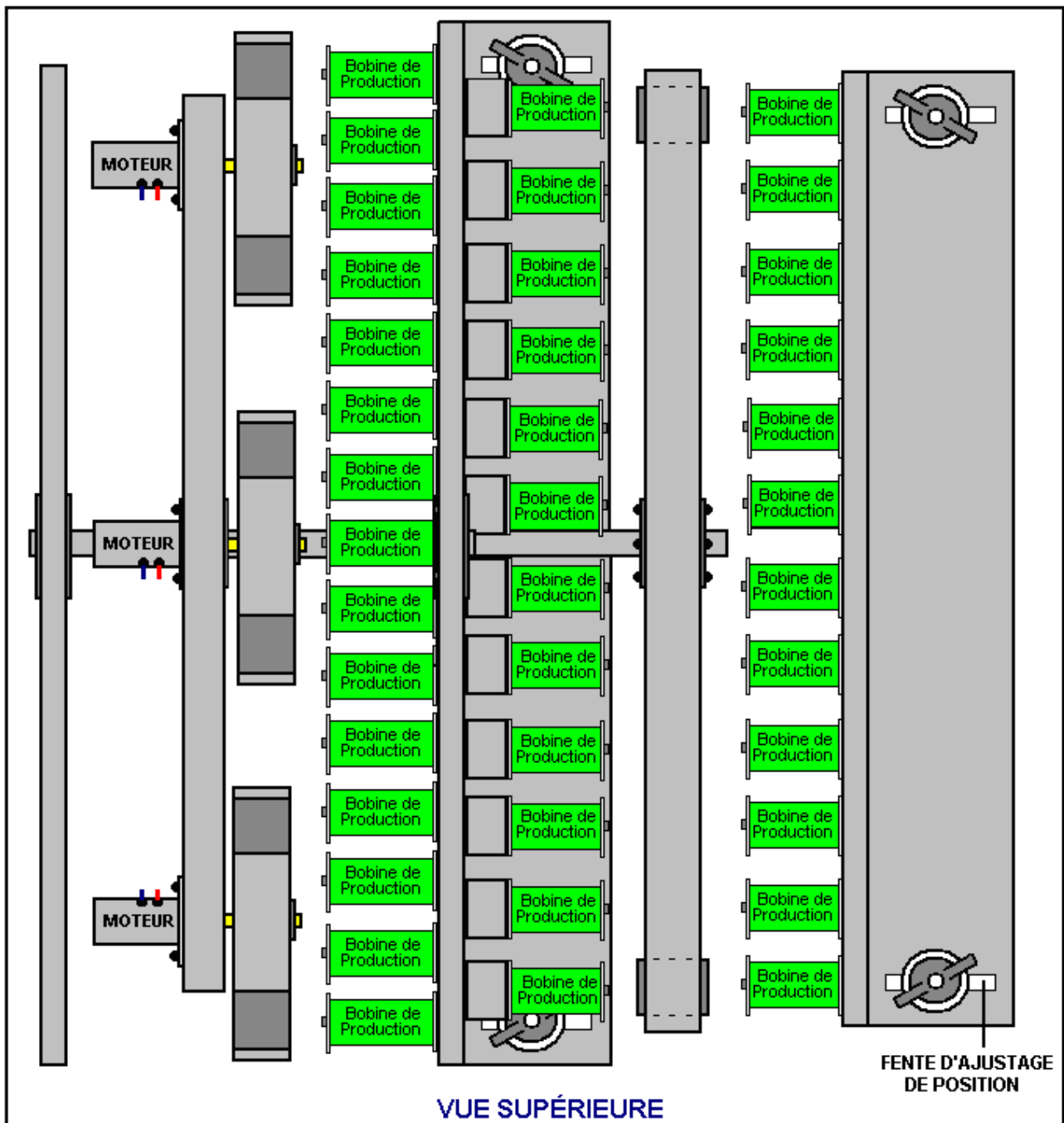

Avec cet arrangement, les papillons sont utilisés pour permettre l'ajustage facile de la position des bobines. L'anneau d'erreur sur ce côté de l'axe doit être beaucoup plus large pour permettre ce changement de position sans affecter la nourriture de pouvoir par l'anneau d'erreur.

La marque a avancé son idée davantage et est dans le processus de construire un prototype. Sa méthode plus avancée utilise des aimants cylindriques qui sont aimantés le long de l'axe du cylindre. Un tel aimant est celui-ci de [http://www.magnet4less.com/index.php?cPath=1\\_133](http://www.magnet4less.com/index.php?cPath=1_133):



**Diametrically Magnetized 3/4 in OD x 1/4 in ID x 3/4 in Ring Magnets**  
 Diametrically Magnetized Neodymium Rare Earth N42 Magnets  
 Pull force: 47 lbs Magnetized through diameter 3/4"  
 Model# NR011-2

Le design utilise huit petits moteurs de courant continu avec la vitesse déchargée de 8,000 tr-min, montées sur le rotor, chacun avec un de ces aimants montés sur l'arbre d'entraînement automobile, comme montré ici :

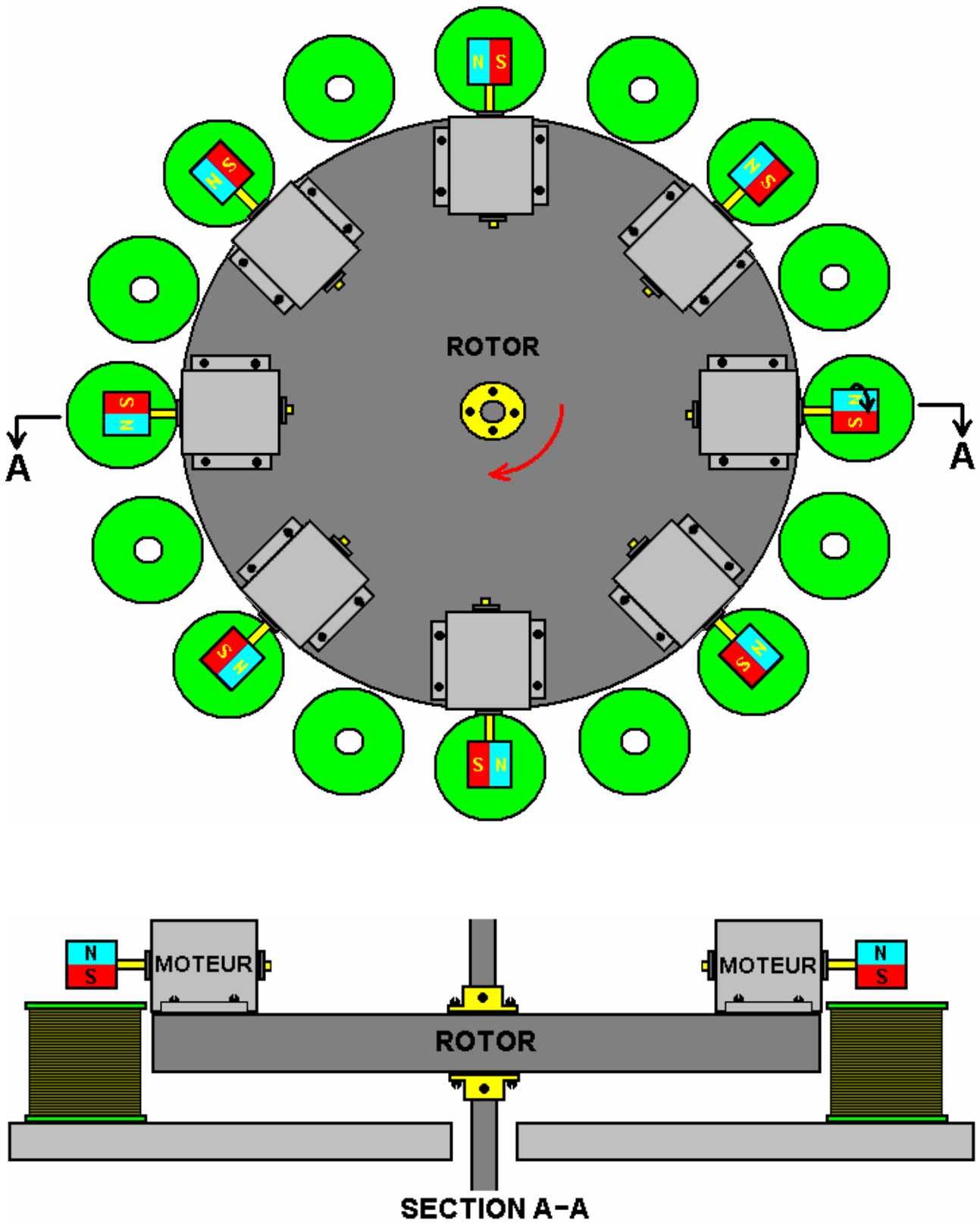

Les autres méthodes de collection de pouvoir restent le même comme montré auparavant. Les bobines montrés pour cette dernière suggestion sont le coeur aérien, mais quels travaux doit le mieux être déterminé par l'expérimentation. Les aimants sont tournés très rapidement par les moteurs – peut-être 2,500 tr-min – et

chaque révolution provoquent un renversement de terrain à l'arbre d'entraînement automobile. Les aimants sont puissants, ainsi il devrait y avoir un effet considérable sur les bobines et il prend seulement un trente mouvement de rotor de degré pour bouger d'être exactement sur un bobine à être exactement sur le suivant et il y aura l'effet magnétique considérable dans les positions intervenant aussi.

La marque commente cet arrangement : le rotor principal tournera à juste quelques centaines de tr-min. Cela tirera les électrons en avant par le bobine (par opposition à un bobine conventionnel qui pousse les électrons). Cette action transmettra la force de Lenz au puits de rotor principal comme le moment de torsion. La beauté de ce design consiste en ce qu'il met le puits automobile dans la même phase que le tour de rotor alors qu'auparavant, c'était 180 degrés dehors et a ralenti les moteurs. Aussi, les forces de gyroscopique sur les petits rotors/moteurs étaient grandes comme le grand rotor a tourné, pendant que ce design frappera chaque bobine 100 % sur chaque rotation.

La technique de bobine court-circuitée cinq fois au pic de signe de sinus peuvent promouvoir la puissance de sortie par n'importe quoi jusqu'à cent fois, ainsi en utilisant que la méthode serait un avantage important si les adresses d'électronique nécessaires sont disponibles. Les bobines montrés ont l'air d'avoir un coeur solide, pourtant, il est envisagé que la vitesse de rotation sera trop grande pour un coeur ferreux et donc ferrite ou les bobines de-base-aériens peut être nécessaire.

**Art Porter.** Art utilise un électro-aimant avec un aimant d'anneau monté sur le coeur. Quand le bobine est circulé afin d'augmenter le champ de l'aimant permanent, Art dit que son prototype produit 2.9 fois la force de terrain de l'aimant permanent sur c'est propre. Quand le bobine est circulé dans la direction qui s'oppose au champ de l'aimant permanent, le champ magnétique s'ensuivant est le zéro.

C'est un changement très sérieux de champ magnétique qui peut être utilisé dans de différentes applications. Celui que Art a exécuté utilise l'arrangement au pouvoir un moteur de vilebrequin. Art montre que plusieurs différent moteur construit en incluant celui-ci :

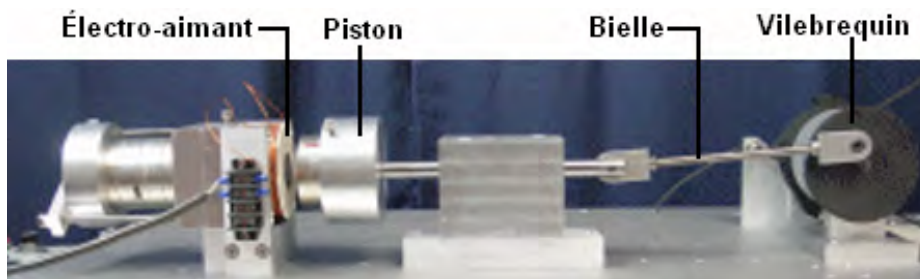

Avec cet arrangement, l'Art déclare que 95 % du pouvoir automobile vient de l'aimant permanent. Le site Internet d'art est à <http://www.gap-power.com/index.html> et il a une vidéo très intéressante, très longue en montrant tous les détails à <http://www.gap-power.com/videos/Full%20Length%20Video.wmv>.

Dans la vidéo, l'Art essaie d'appliquer la Loi d'Ohm dans un essai d'analyser l'opération et est déconcerté quand les lectures d'oscilloscope ne correspondent pas aux calculs Légaux de son Ohm. Il croit qu'il y a une contradiction entre l'oscilloscope et la Loi d'Ohm, sur laquelle il insiste plusieurs fois est une loi de Nature et il conclut qu'un d'entre eux doit se tromper. Dans le fait réel, aucun ne se trompe parce que la Loi d'Ohm s'applique seulement à l'écoulement de courant de courant continu dans les circuits résistifs et l'Art n'utilise pas de courant de courant continu régulier ou une charge résistive.

L'application des poulx de courant continu courts à un bobine substantiel de fil est l'équivalent d'appliquer le courant alternatif à cet inducteur. La Loi d'Ohm ne fait pas une demande en raison de l'inductance du bobine. Il y a un Facteur de Pouvoir les poulx de voltage EMF impliqués et Arrières, donc les lectures d'oscilloscope consistent en ce ce qui est nécessaire pour calculer la contribution et les puissances de sortie.

Cet arrangement est presque identique à cela utilisé dans le moteur d'aimant de Charles Flynn décrit dans le chapitre 1 et très près des techniques utilisées par Robert Adams dans un Moteur Adams correctement

accordé comme montré au début de ce chapitre. À mon opinion, l'effet que l'Art exploite serait le mieux utilisé si un grand bobine de production est placé contre la fin du coeur d'électro-aimant et le bobine de trajet a circulé (à la haute) fréquence résonnante du bobine comme cela minimisera le pouvoir de contribution et maximisera la puissance de sortie. Le fait d'empiler ces unités dans une banque pourrait bien produire un excès très considérable la production électrique. Nos remerciements sont en raison de l'Art et de ses collègues pour partager leur travail de recherche librement pour d'autres pour copier et progresser davantage.

Patrick Kelly

[engpjk@yahoo.co.uk](mailto:engpjk@yahoo.co.uk)

<http://www.free-energy-info.co.uk>

<http://www.free-energy-info.com>